



## İşinizin Doğru Makinaları



ML 3.0 FX, HEM İÇ HEM DE DIŞ MEKANLARDA, ÇEŞİTLİ AĞIR HİZMET UYGULAMALARINDA KULLANILABİLEN GÜÇLÜ VE ÇOK YÖNLÜ DÜZ YATAKLI PALETLİ TAŞIYICIDIR

ANA ÖZELLİKLERİ; ·TAM ELEKTRİKLİ TAHİRİK ·TAMAMEN ÇIKARILABİLİR PİL PAKETİ ·UZATILABİLİR TELESKOPIK KİRİŞLER ·DÖNER PLATFORM ·UYARLANABİLİR SİLİNDİRLER

KULLANIM ALANLARI; ·FABRİKA İÇLERİ MALZEME TAŞIMA ·DEMİR ÇELİK VE CAM SANAYİSİNDE ·FORKLİFTLERİN GİREMEYECEĞİ ALANLAR ·ALIŞVERİŞ MERKEZLERİ



### EASYLİFT RA26

#### ANA ÖZELLİK;

- YÜKSEKLİK 26,00 m
- MESAFE 13,50 m
- DÖNÜŞ 440 DERECE
- SEPET 2 OPR. İÇİN
- SEPET 2000x800x1100 ÖLÇÜLERİNDE
- AĞIRLIK 5400 KG.
- ELEKTRİK MOTOR 220 V
- RADIO KONTROL
- DİZEL MOTOR

#### KULLANIM ALANLAR;

- ALIŞVERİŞ MERKEZLERİ
- CAM MONTAJLARI
- MÜZELER
- FABRİKA İÇLERİ
- ZEMİNİN HASSAS OLDUĞU ALANLARDA ÇALIŞIR



### BEFARD - TB 7002

#### ANA ÖZELLİK;

- ANA ÖZELLİKLERİ
- RAYDO KONTROL
- YAKIT VE 220 V ELEKTRİKLE ÇALIŞMA
- MAX. KALDIRMA 2500 KG
- DİKEY ERİŞİM 17,3 M
- YATAY ERİŞİM 14,3 M
- YÜKSEKLİK 189 CM
- GENİŞLİK 78 CM

#### KULLANIM ALANLAR;

- ALIŞVERİŞ MERKEZLERİ
- CAM MONTAJLARI
- YETİŞEMEYECEĞİ YERLERDE
- FABRİKA İÇİNDE
- PARÇA MONTAJI
- CAM SANAYİLERİNDE
- MONTAJ AĞIRLIKLI İŞLERDE



### TAŞINABİLİR ASANSÖR

Frekans invertörlü sistemimiz sayesinde sadece camları kaldırmakla kalmıyoruz, aynı zamanda sarsıntı ve darbe tehlikesi olmadan çok düşük hızlarda kurulum gerçekleştirebiliyoruz.

#### ANA ÖZELLİK;

- YÜKSEK KATLARA CAM VE MALZEME TAŞIMA
- KOLAY KURULUM
- AZ ALAN KAPLAMA
- TAŞIMA KOLAYLIĞI

#### KULLANIM ALANLAR;

- SANTIYEORTLARINDA CAM VE MALZEME TAŞIMA
- HIZLI VE ETKİLİ SONUÇ
- BASİT KURULUM
- CAM SANAYİLERİNDE
- ÇELİK FİRMALARINDA
- ALÜMİNYUM VE DOĞRAMA FABRİKALARINDA
- ÖRÜMCEK VİNÇLERİN GİREMEDİĞİ ALANLARDA
- BALKON ARALARINDA
- PARÇA KALDIRMA





## Standart Özellikler

- Dizel Motor
- İç Mekan Kullanım için 230V Elektrik Motoru (Lityum Batarya opsiyonunda mevcut değildir)
- Tam Oransal Kontrol
- Radyo Uzaktan Kumanda ile Sürüş, Ayak ve Platform\* Kullanımı
- Elektrohidrolik Ayak Kontrol ve Otomatik Dengeleme Sistemi
- **vSAFE** Elektronik Stabilite ve Limitleme Sistemi
- Otomatik Toplama Fonksiyonu
- Denge Dışında Otomatik Kesme
- Acil Durum El Pompası
- 1.4 x 0.7 x 1.1m Alüminyum Sepet
- Bilgi ve Destek için Çoklu Dil Destekli Renkli Ekran
- 360° Kule Dönüş
- ± 90° Sepet Dönüş
- Palet Uzatma
- Kolay Sökülebilir Sepet
- Jib Bom
- Sepette 220V 16A Güç Çıkışı
- Elektrik Motoru Otomatik Start-Stop
- Uzaktan Teşhis
- Sepette ve Şasede Çalışma Lambaları

## Opsiyonel Özellikler

- 2-Hız Sürüş Sistemi
- İz Yapmayan Kauçuk Paletler
- Bulut Sistemi (IoT)
- Özel Boya
- İzoleli Sepet
- Kauçuk Ayak Pedleri
- Lityum Batarya - 48V 160Ah

## Teknik Bilgiler

• Maksimum Çalışma Yüksekliği	25m
• Maksimum Yatay Uzunım(80kg)	12.5m
• Sepet Yük Kapasitesi	250kg
• Kule Dönüş	360°
• Sepet Ölçüleri	1.4x0.7x1.1 m
• Sepet Dönüş	± 90°
• Toplam Ağırlık	4250 kg**
• Maksimum Tırmanma Kabiliyeti	%25
• Dizel Motor	Perkins
• Elektrik Motor	230V - 3kW
• Sepet ile Taşıma Uzunluğu (A <sub>1</sub> )	6.60m
• Sepetsiz Taşıma Uzunluğu (A <sub>2</sub> )	5.85m
• Taşıma Yüksekliği (B)	1.99m
• Taşıma Genişliği (C <sub>1</sub> )	0.99m
• Taşıma Genişliği Palet Uzt.(C <sub>2</sub> )	1.38m
• Denge Ayak Alanı <i>Geniş</i> (D <sub>1</sub> xD <sub>2</sub> )	4.10x4.10m
• Denge Ayak Alanı <i>Dar</i> (D <sub>3</sub> xD <sub>4</sub> )	2.60x5.35m

\*\* Lityum Batarya ile farklıdır

\* Sepette Sabit Pozisyon

**Çalışma Diyagramı**

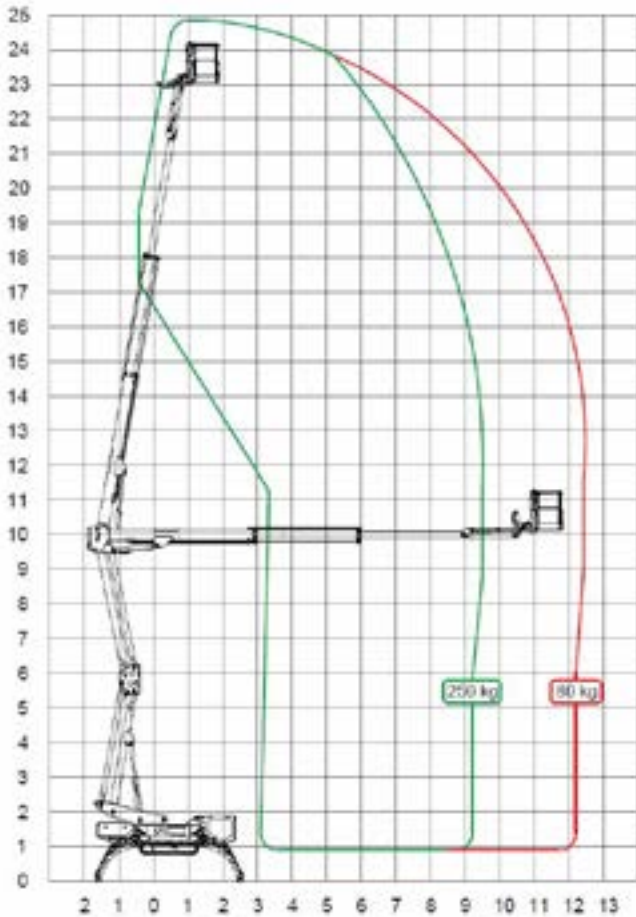
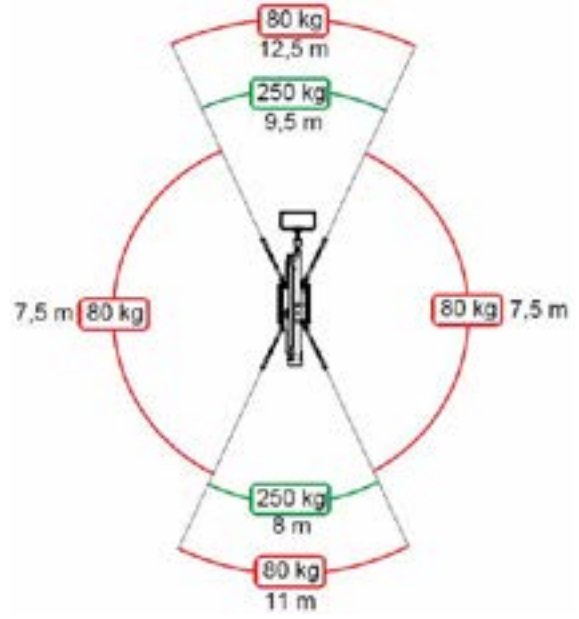
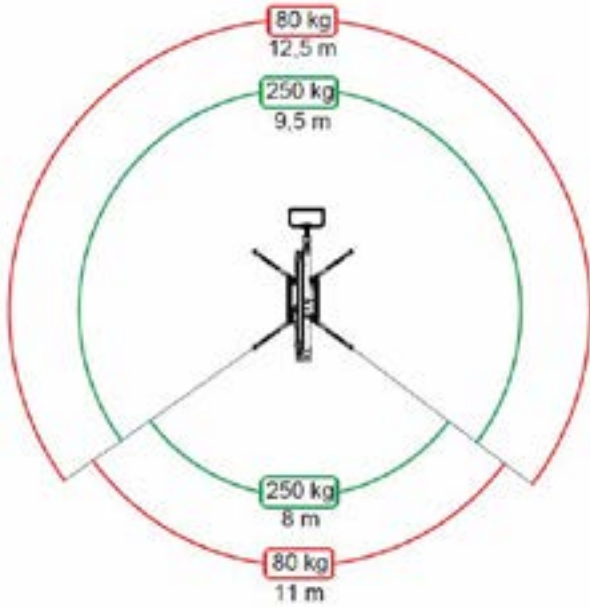

**Teknik Çizimler**

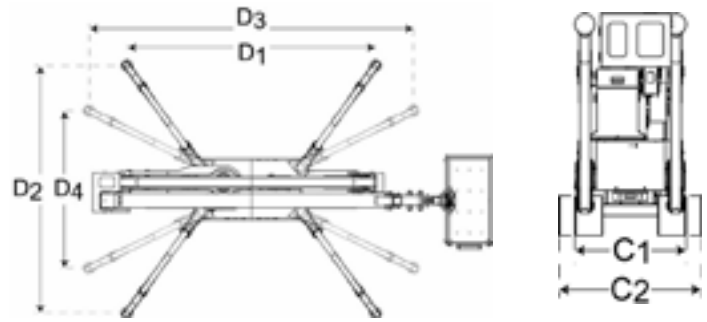
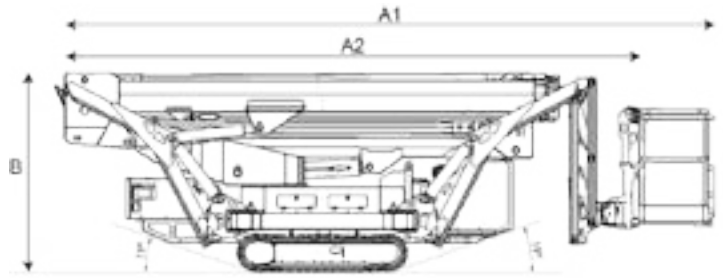

**ÖNEMLİ**

- Sürekli ürün geliştirme nedeniyle, VESA PLATFORM önceden bildirimde bulunmaksızın özellik ve/veya ekipman değişikliği yapma hakkını saklı tutar.
- Teknik verilerde  $\pm 3\%$  tolerans mevcuttur.

**VESA PLATFORM**  
San. Tic. Ltd. Şti

Fevziçakmak Mah. Milenyum Cad. No:73/1 Karatay/KONYA-TÜRKİYE

0850 420 8372(VESA)  
info@vesaplatform.com  
www.vesaplatform.com

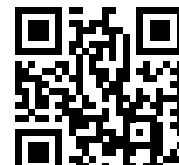

# İBRAHİM BAŞÇI: ABD BÜYÜKELÇİLİĞİ'NE VESA PLATFORM İMZASINI ATTIK

**Vesa Platform Kurucu Ortağı İbrahim başçı, ABD Büyükelçiliği tarafından tercih edilmele-  
rinin kendilerini motive ettiğini söyledi.**

Vesa Platform, yeni modelleri ve yaptığı başarılı teslimatlarla 2023 yılında yükseliş trendini devam ettiriyor. Konuyla ilgili Vesa Platform Genel Kurulu Ortağı İbrahim başçı, "Araç üstü 28 metre ve 30 metre platformlarımız oldukça yoğun ilgiyle karşılandı. Araç üstü platformlarımız kiralama firmaları ile çelik konstrüksiyon firmaları tarafından tercih edildi. İstanbul, Edirne, Gaziantep, Afyon, Konya gibi şehirlerde platformlarımız hizmet vermeye başladı. Yeni modelimiz T25AJ, 25 metre eklemlili örümcek platformumuzu da yine bu dönemde piyasaya çıkardık. Geçtiğimiz aylarda da T16AJ ve T25AJ örümcek makinelerimizi ABD Büyükelçiliği'ne teslim ederek Vesa Platform için önemli bir referans elde etmiş olduk" dedi.



## ABD BÜYÜKELÇİLİĞİ DE VESA PLATFORM DEDİ

ABD Büyükelçiliği'nin ihtiyaç duyduğu örümcek platform modelleri için teklif verdiklerini anlatan başçı, "Bu alanda Avrupalı üretici rakiplerimiz de vardı ama elçiliğin seçimi yerli üretimden yana oldu. ABD Büyükelçiliği'nin tercihini Vesa Platform'dan yana kullanması, ürünlerimizin ithal ürünlerle boyutları, çalışma performansı, teknolojik özellikleri ve kalitesi bakımından kıyasıya rekabet edebileceğinin göstergesi olduğunu söyleyebiliriz" dedi. Yeni projeleri ile ilgili başçı, "Şu an için yeni proje olarak yüksek metraj platform projelerimiz var. 40 metre ile 60 metre arasında farklı metrajlarda kırmalı modeller üzerinde çalışıyoruz. Önümüzdeki yıldan itibaren müşterilerimizin yüksek metraj platform ihtiyaçlarına da cevap vermiş olacağız" dedi. başçı piyasada tercih edilmeleri ile ilgili, "Ürünlerimizin gerek standartlara uygun olması gerek emniyetli çalışma şekli ve gerekse tatmin edici yatay uzanım mesafesine sahip olması müşterilerin bizi tercih etmesinin sebeplerden birkaçı" yorumunu kullandı.





NET MEDYA AJANS  
www.netmedya.net.tr

BİZİMLE  
**DİJİTAL  
GELECEK**  
daha yakın

## İÇİNDEKİLER



8

**ALPER KALAYCI: ENERJİ,  
TÜM DÜNYANIN  
EN ÖNEMLİ  
KONUSU HALİNE GELDİ**



10

**KARDEŞLER VİNÇ YÖNETİM  
KURULU BAŞKANI  
RAMAZAN MİDİLLİ**



2

**İBRAHİM AŞÇI: ABD  
BÜYÜKELÇİLİĞİ'NE VESA  
PLATFORM İMZASINI ATTIK**



22

**TUĞBA GELİŞKEN:  
AKYÜZLÜ DÖVME OLARAK  
YATIRIMLARIMIZA DEVAM  
EDİYORUZ**



7

**UFUK ÖZÜNLÜ:  
AFET TREYLER PROJEMİZ  
İLE EZBER BOZDUK**



34

**MESUT YAZICI:  
YÜK MÜHENDİSLİĞİ İLE  
SEKTÖRÜN KURUMSAL  
YAPISI  
GELİŞECEK**



7

**KÜRŞAT TÜZMEN:  
OLAĞANÜSTÜ DÖNEMLER-  
DE KOORDİNASYONUN  
VE PLANLAMANIN İYİ YA-  
PILMASI GEREKİYOR**



19

**GÖKÇEL VİNÇ PLATFORM  
GENEL MÜDÜRÜ İSA GÖKÇEL,  
YATIRIM OAKLI OLDUKLARINI  
VE ÖNEMLİ  
PROJELERDE GÖREV  
ALDIKLARINI SÖYLEDİ.**

## İÇİNDEKİLER

ÖN KAPAK : ERTEK VİNÇ PLATFORM	23 SF -ASİMATO -YÜCELEN MAKİNA
ARKA KAPAK:SARILAR	24 SF -AKYÜZ DÖVME
ARKA KAPAK İÇİ :HBA AKÜ	25 SF -TKU DİJİTAL
ÖN KAPAK İÇİ :VESA PLATFOM	26-27 SF-BALCI FORKLİFT
9 SF -ÖNDERLİFT	28 SF -HELİ FORKLİFT
11 SF -HİDROKON	30 SF -ÜRETİMPARK
15 SF -ELFATEK -HUMA	32-33 SF -ÇETİNLER SÜRÜCÜ KURSU
16 SF -ÖZ TUNCEL VİNÇ	38-39 -MECPROM
17 SF -GÖKÇEL VİNÇ	40 SF -ABS VİNÇ
18 SF -MARMARA PLATFORM VİNÇ	
20 SF -ACARLAR MAKİNA	
21 SF-SARAL VİNÇ	

Editör'den ...



# DİJİTAL OLDUK...



## TKU MAGAZİN DİJİTAL DERGİ TAŞIMA KALDIRMA ÜNİTELERİ

18 yıldır baskılı olarak çıkardığımız Net Medya Yayıncılık olarak hazırladığımız Taşıma Kaldırma Üniteleri Magazin Dergisini AĞUSTOS Sayımız olan 60 sayımız ile Dijital ortamda çıkarmayı Net Medya Yayın Grubu olarak aldığımız karar ile uygulamaya başlıyoruz. Yıllar önce bundan 18 yıl önce sektöre girdiğimizde Tabloid boy başladık. Amacımız gazete havasında bir yayın olmaktı, farklılık kazandırmaktı amacımız. Kâğıt fiyatları Euro olarak alındığında gelen zamlar bir süre sonra tabloid biraz daha az olan tasarım ile yıllarca çıkardık ,2018 yılı sektörümüz etkilendi bizimde durgunluk yılımız oldu. Yine yayınlarımızı düzenli çıkarıyorduk, süreçleri aksatsak bile belki 15 gün oluyordu. Kurulduğumuz yıldan beri 2 ayda bir periyotlarda yayınlanma karar almıştık, taki Pandemi ile başlayan süreç yayınlarımız 3 ,3.5 aya kadar uzattı. Elbette yenilikler taze kan ile rakiplerimizin önünde olmayı hep hedefledik.

Rakiplerimiz bir atak yaparken biz yayıncı olarak farklı ataklarda bulduk. Süreç çok sıkıntılı bir hal aldı. İşimizi doğru yaptık, ajans işleri ile maliyet ve giderlerimizi düzenlemeye çalıştık. Sektörümüzdeki birçok yayıncı Dijital olarak yayınlanmaya başladı, baskıyı bıraktılar. Baskı son dönemdeki kur artışları çok pahalandı birçok firma yazılı basında olmaya çağını belirtti. Net Medya olarak en son hem baskı hem dijital platformu yaptık. Başarılı bir çalışma oldu sonuçlarını aldık, fakat deprem, ramazan ayı, seçim ve seçim sonrası tekrar bir ekonomik kriz baskı, dağıtım fiyatlarını inanılmaz bir durum alması sağladı. Görünür baskı olsun diye baskı yapmıyorduk. Rakipler baskı yapmayıp reklam fiyatlarını düşürdüler ve yaptıklarını söylemi, bizi reklam ücretlerimizin baskıdan dolayı pahalı olması, dernek yayınların bu işi körüklemesi reklam gelirleri ile olan paydaş baskı parasının alakasız ücretler alınması sonucunda Yayıncımız 60 sayı itibarı ile Dijital olarak çıkarmaya karar verdik. Bu arada Tku magazin dergisi olarak, TKU MAGAZİN TV YOUTUBE KANALIMIZDA CANLI YAYIN PROGRAMLARINA BAŞLADIK.

Saygılarımla  
Ahmet Doğan ...

**TKU** Magazin  
TAŞIMA KALDIRMA ÜNİTELERİ

Web sitesi banner reklamı dijital Dergi reklam haber çalışmaları için bizleri arayın.  
**Cep Tel:** 0532 263 01 34 -0549 263 01 34 - 0 545 848 68 40  
**E-posta:** [metin@netmedya.net.tr](mailto:metin@netmedya.net.tr) - [metin@netmedreklamcilik.com](mailto:metin@netmedreklamcilik.com) - [info@netmedya.net.tr](mailto:info@netmedya.net.tr)  
[ahmetberk97@gmail.com](mailto:ahmetberk97@gmail.com)

**TKU MAGAZİN DERGİSİ DİJİTAL  
YAYIMLAYAN**  
Net Medya Net Ajans (Ahmet Berk Şendil)

**TKU MAGAZİN DİJİTAL HABER  
SORUMLUSU**  
Havva Sarı

**Merkez**  
POSTANE MAH. DR. RÜSTÜ NURAN SK.  
NO: 14 A TUZLA/ İSTANBUL

**TKU MAGAZİN DİJİTAL GENEL YAYIN  
YÖNETMENİ**  
H. Metin Şendil  
[metin@netmedyareklamcilik.com](mailto:metin@netmedyareklamcilik.com)

**TKU MAGAZİN DİJİTAL REKLAM  
SORUMLUSU**  
Eslem Oktay  
[info@netmedya.net.tr](mailto:info@netmedya.net.tr)

**Şube**  
Fatih Sultan Mehmet Mah. 17 Ağustos  
Cad Yasa Sk. No:29/B  
Kocaeli/Kartepe /Köseköy  
+90 549 263 01 34 +90 532 263 01 34  
+90 545 539 47 19

**TKU MAGAZİN DİJİTAL-İNTERNET HABER  
EDİTÖRÜ**  
Ahmet Doğan

**GRAFİK TASARIM GÖRSEL HİZMETLER ve  
WEB YÖNETİMİ**  
Habip ER  
[info@netmedya.net.tr](mailto:info@netmedya.net.tr)

Sektörel Yayıncılar Derneği üyesiyiz  
Dergimizde yayımlanan yazı ve fotoğraflardan yayıncının izni alınmadan, kaynak belirtilmeden tam veya özet alıntı yapılamaz.

Taşıma Üniteleri Dergisi Dijital ortamda çıkmaktadır.  
Taşıma Kaldırma Üniteleri Dergisi'ne,  
[www.tkumagazin.com](http://www.tkumagazin.com) adresinden ulaşabilirsiniz

# İSA GÖKÇEL: YATIRIMLARIMIZLA BÜYÜMEMİZİ SÜRDÜRECEĞİZ



### **Gökçel Vinç Platform Genel Müdürü İsa Gökçel, yatırım odaklı olduklarını ve önemli projelerde görev aldıklarını söyledi.**

2008 yılından bu yana Gökçel Vinç Platform çatısı altında hizmet verdiklerini ifade eden Gökçel Vinç Platform Genel Müdürü İsa Gökçel, "Sektörde önemli yatırımlara imza atıyoruz. Jumbo platformlar alanında yatırımlarımız var. Kalite ve tecrübeye önemli yatırımlar yapıyoruz. Sektöre kaliteli hizmet sunabilmek için elimizden geleni yapmaya çalışıyoruz. Zamanla kendimizi daha da geliştirmek istiyoruz. Martin Luther King'in dediği gibi; "Eğer sizden sokakları süpürmeniz istenirse, Michelangelo'nun resim yaptığı, Beethoven'ın beste yaptığı veya Shakspeare'in şiir yazdığı gibi süpürün. O kadar güzel süpürün ki, gökteki ve yerdeki herkes durup 'Burada işini çok iyi yapan bir çöpçü yaşıyormuş' desin..." Biz de naçizane işlerimizi bu duyarlılık ile yapmaya çalışıyoruz. İlk önce kendimize, işimize ve çevremize saygı göstereceğiz. Biz, bir nevi insanlara ve insanlığa hizmet ediyoruz. İşimizin hakkını vererek, eksik yönlerimizi geliştirerek işimizi layık ile yapmaya çalışıyoruz" dedi.

### **ÖNEMLİ PROJELERDE GÖREV ALDIK**

Önemli projelerde görev aldıklarını belirten Gökçel, "Çamlıca Camii Projesi'ni tamamladık. Burada en iyi taşeron ödülünü aldık. İstanbul Ataşehir Finans Merkezi'nde yaklaşık 2 yıldır makinalarımızla faaliyet gösteriyoruz. Yavuz Sultan Selim Köprüsü'nde bulunduk. Havalimanı'nda bulunduk. Çeşitli köprülerde bulunduk.

### **SATIŞ SONRASI HİZMET**

Satış sonrası hizmet konusunda çalışmalarımızı yapıyoruz. Teknik personele yatırım yapıyoruz. Sektör olarak da bu alanda daha verimli çalışmalar gerçekleştireceğimize inanıyorum.

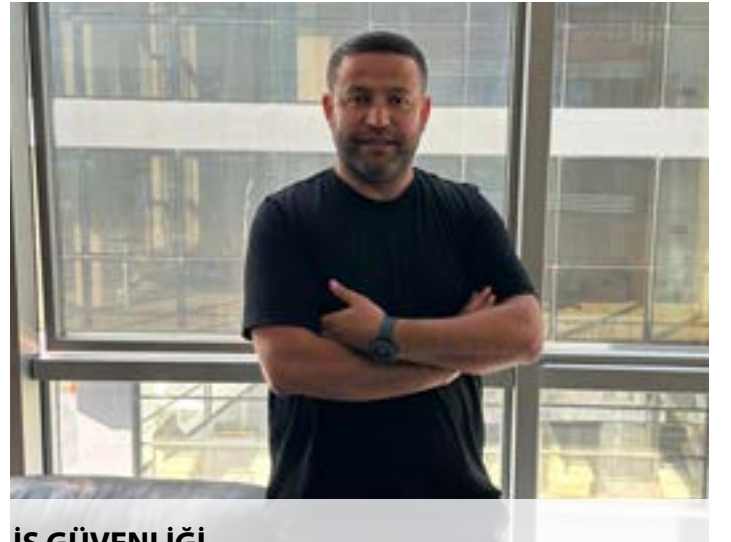

### **İŞ GÜVENLİĞİ**

Ülkece iş güvenliği konusunda iş kazaları mevcuttur. Burada iş güvenliği konusunda gerekli eğitimleri vererek bu konuda her türlü önlemi alarak minimize etmeye çalışıyoruz. Doğru işleri yaparak, gerekli önlemleri alarak, önce emniyet diyerek işlerimizi ortaya çıkarabiliriz. Doğru işe doğru makine yaklaşımı ile hizmet verebiliriz. Makinaların kontrollerinin, iş yapanların ve yaptırınların da bu süreçte işini dikkatli şekilde yapması gerekiyor. TÜV'ün gelişmesi gibi buradaki kontrol sistemi de zamanla gelişecek" ifadelerini kullandı.



# SEKTÖRÜMÜZ DEPREMLE ÖNEMİNİ ORTAYA KOYDU

Özellikle Olağanüstü durum yalnızca deprem değil, yangın, sel ve sayacağımız tüm durumlar.6 Şubat'taki 11 ilimizi etkileyen deprem ülkemizi tam kalbinden vurdu. Dünyadaki birçok uzmanlar yüzyılın en büyük depremi olarak nitelendirdi, bu afeti. Elbette büyüyen ve gelişen nüfusu artan bir Türkiye var. Nitelikli önlemlerin alınması ile daha düzeyli hızlı çözümlerin olması, tüm kurumların planlı çalışması gerekiyor. Depremlerin olmamasını dilemek sadece bir temenni ve iyi niyet olabilir. Deprem olacaktır.



METİN ŞENDİL

## SICAK ÇAY BOĞAZIMIZA DÜĞÜMLENDİ

Şubat ayının ilk haftasıydı. Hava kurşun gibi ağırdı. Havada tuhaf bir koku vardı. İnsanın içini karabasanlar gibi basan bir hava hakimdi ortalıkta. Sabaha uyandık. Uyandık mı? Adeta bir kâbusun içindeydik. Bu, uyanmak olabilir miydi?

6 Şubat'ta Kahramanmaraş merkezli bir deprem meydana gelmişti. Sabah sabah internet siteleri, ajanslar, TV'ler Maraş'tan acı haberler veriyorlardı. Sabah zehir gibi başlamıştı. Üşümek bile kendinden utanmıştı. Sıcacık evlerimizde sıcak çaylarımızla kahvaltı yaparken gördüğümüz bu olay boğazımızda düğümlenmişti.

## 11 İLİ DERİNDEN SARSAN 'YÜZYILIN FELAKETİ

Gün biraz daha ışımaya başlayınca, Hatay'dan, Malatya'dan Elazığ'dan, Adıyaman'dan, Adana'dan, Kilis'ten, Gaziantep'ten ve toplam 11 ilimizi kapsayan Türkiye'nin en büyük şehirlerinden yardım çığlıklarıyla karışık beraber haberler geliyordu.

## VOLKAN DEMİREL HEPİMİZ İÇİN AĞLADI

Havalimanları çökmüştü. Uçaklar havalimanlarına inemiyordu. Yollar patlamıştı. Depremin o kadar büyük bir yıkıntı yarattı 'ki , yaptığımız yollardan araçlar gidemiyordu. Fenerbahçe'nin yıllarca kalesini koruyan, Hatayspor teknik direktörü Volkan Demirel'in içimizi delip de geçen o videosu sosyal medyada gündeme bomba gibi düştü. Volkan Demirel, "Allah rızası için yardım edin" diyerek ağlıyordu. Volkan'ı bu şekilde gören tüm yurttaşlarımız, ağladı ve Ağladık.

## YANIBAŞIMIZDA OLAN SEKTÖRÜN ÖNEMİ ORTAYA ÇIKTI

Deprem olacaksa ve bu işler de iyi niyetle çözülemeyecekse o halde en iyi, profesyonel önlemleri almak zorundayız. Bu deprem keşke olmasaydı, fakat bu yıkım bize aslında hep yanımızda, olan bildiğimiz, oturduğumuz ev, okuduğumuz okul, çalıştığımız işyeri ve her türlü mekânın oluşmasında rol oynayan inşaat sektörünü olmaz ise olmazı "Ağır kaldırma, Vinç, Nakliye, Lojistik "sektörünün önemi akla geldi. Depremin şiddetinin kuvvetli olması, yıkımın büyük olması kurtarılması gereken canlıların, yardıma gelecek ekibin bu sektör olduğu, gerçeğini gördük. Yanı başımız 'da olan bilinmeyen sektörün gücünü tüm vatandaşlar kurumlar öğrendiği gibi ,DEVLET bu depremde çok daha iyi hisetti.Vinç lazım sözü ,ekipmanların lojistiği anlamında.

## VİNÇ VE KEPÇELER İŞ BAŞINDA

Taşıma-kaldırma üniteleri ve ağır vasıta sektörü anında harekete geçen sektörlerin başında geldi. Vinç ve kepçe başta olmak üzere, dozerlerden, kamyonlardan, istif ve forklift makinelerinden birçok ağır makinelerimiz sektörün el birliği ile bölgeye seferber oldu.

## DEPREM SEKTÖRÜMÜZÜN ÖNEMİNİ GÖSTERDİ

Deprem bize şunu gösterdi: Ağır vasıta sektörü bu ülke için, bu dünya için o kadar büyük bir önem sahip ki... Sanıldığından daha önemli bir güce sahibiz. Sanıldığından daha kritik bir önemdeyiz.

## DEPREMLE SEKTÖRÜMÜZ ORGANİZE OLMAYI ALIŞKANLIK HALİNE GETİRDİ

Net Medya olarak gerçekleştirdiğimiz röportajlarda depremin sektörümüze organize hareket etmeyi ve hızlı planlama yapmayı ve aksiyon almayı öğrettiğini gördük. Deprem, bir Türkiye gerçeğidir. Depremlerin olmamasını dilemek sadece bir temenni ve iyi niyet olabilir. Deprem olacaktır. Deprem olacaksa ve bu işler de iyi niyetle çözülemeyecekse o halde en iyi, profesyonel önlemleri almak zorundayız.

Saygılarımla

*Metin Sendil*



## KÜRŞAT TÜZMEN: OLAĞANÜSTÜ DÖNEMLERDE KOORDİNASYONUN VE PLANLAMANIN İYİ YAPILMASI GEREKİYOR

Devlet Eski Bakanı Kürşat Tüzmen, depremler başta olmak üzere her türlü olağanüstü dönemlerde koordinasyonun planlanarak hayata geçirilmesi gerektiğini söyledi.

Türkiye'nin 6 şubat tarihinde yaşadığı depremlerle ilgili olarak Devlet Eski Bakanı Kürşat Tüzmen şu bilgileri verdi: "Bu sektör bu ölçekte olmasa, depremde yapılan bütün bu çalışmalar tamamlanamazdı. Ne deprem sırasında tamamlanırdır. Ne de deprem sonrasında... Sektörle bu birleştiği zaman çok daha hızlı mobilize olur. Ekskavatör, vinç, paletli grubun bir plan doğrultusunda hareket ettirilmesi gerekiyor. Ben Hatay'a gittiğimde yıkım işi durdurulmuştu. Belediye'ye sorduğumda belediye, izin alınması gerektiğini dile getirdi. Orada da bir koordinasyon boşluğu gördüm. Sektörümüz bu denli profesyonel olmasa, bu denli hızlı hareket etmese biz depreme bu şekilde cevap veremezdik. Ben, devlet planlama uzmanıyım. Burada hem nakit akışını, hem de zaman akışını sıralamanız gerekiyor. Özellikle olağanüstü dönemlerde koordinasyonun tam sağlanması lazım. Sektörümüz yüzyılın felaketinde aslında bunu çok güzel sağladı. Kamu tarafının da bu uyumu hissedererek cevaplandırması gerekiyor."



## UFUK ÖZÜNLÜ: AFET TREYLER PROJEMİZ İLE EZBER BOZDUK

Özünlü Damper Yönetim Kurulu Başkanı Ufuk Özünlü, AFET TREYLER projesi ile ezber bozduklarını söyledi.



Ağır vasıta zirvesinde bir araya geldiğimiz Özünlü Damper Yönetim Kurulu Başkanı Ufuk Özünlü, "Araç üstü ekipman yapıyoruz. İstanbul Habipler'deyiz. Tredere 1 yıl önce katıldık. Deprem başladığı 06:15 itibarıyla deprem bize uzak olmasına rağmen, depreme müdahil olduk. Çünkü insanlar bizden destek istediler. Vinç, kamyon, konteyner taşıyıcı, treylerin kendisinin ne kadar önemli olduğunu gördük. Dernek olarak afet koordinasyon merkezi gibi çalıştık. Konteyner, para, gıda gibi yardımlar yığıldı. Biz de dernek olarak farklı bir fikirle gidelim dedik. Farklı bir yol izleyelim dedik. Ve deprem bölgesinde yaşanan birinci sıkıntıları 12-13 liste halinde listeledik. AFET TREYLER Projesi'ni geliştirdik. Hız, depolama, insan kaynağı, afetle mücadele, lojistik, hijyen, sağlık, beslenme gibi bütün başlıkları yazdık. Bunları nasıl çözerize baktık. Sonrasında afet treyleri geliştirdik ve üretimine başladık. 4 kişilik yatakhane var. Bay bayan 4 tuvaletlerimiz, 2 banyomuz var ayrı olarak. Bir sağlık odamız var doktorlar için. Soğutucu ünitelerimiz var. Akıllı mutfığımız var. Saatte 600 tane ekmek ve çorba üretiyor. Bunu kendi kendine üretiyor. 50 kw'lık jeneratörümüz var. Treylerin altı depo olarak tasarlandı. 22 tane kullanmak üzere çekmecesi var. Sahada yaşanan ne varsa bu treylerimizde her şey var. Kurulumla ilgili hiçbir sıkıntı yok. Afetle mücadele konusunda insanların eğitilmesi gerekiyor. Türkiye yüzyılında sadece devlet değil, millet de olmalı. 'Bir ağaçtan bir milyon kibrit çıkar, bir kibrit bir milyon ağacı yakar' diye çok sevdiğim bir söz vardır. Devlet-millet el ele Türkiye'nin ikinci yüzyılında değişime ve gelişime katkı sunmalıyız" dedi.

## ALPER KALAYCI: ENERJİ, TÜM DÜNYANIN EN ÖNEMLİ KONUSU HALİNE GELDİ

**Enerji Sanayicileri ve İş İnsanları Derneği (ENSİA) Yönetim Kurulu Başkanı Alper Kalaycı, ülkemiz ve dünyada enerjinin giderek daha önemli hale geldiğini ifade etti.**

Tüm dünyada enerji gündemin en önemli maddesi haline gelmeye başladı. Enerji Sanayicileri ve İş İnsanları Derneği (ENSİA) Yönetim Kurulu Başkanı Alper Kalaycı, "25 sene önce rüzgar sektöründe çalışarak sektöre giriş yaptım. Son 21,5 yıldır bir Alman firmasında görev yapıyorum. Son 11 yıldır da genel müdür olarak burada görev alıyorum. Kısa adı ENSİA olan Enerji Sanayicileri ve İş İnsanları Derneği'nin başkanlığını yapıyorum. Başka STK'larda da çeşitli görevleri yürütüyorum. Makine mühendisiyim" dedi.



### ENSİA, BİR PROJE DERNEĞİDİR

Kalaycı açıklamalarına şöyle devam etti: "ENSİA, 2016 Temmuz ayında derneğimiz kuruldu. 7 senemizi doldurmuş durumdayız. 2021 mart ayı itibarıyla da derneğin başkanlığını yürütüyorum. 2016 yılı Temmuz ayında "Türkiye'yi yenilenebilir enerji ve enerji verimliliği alanında ekipman, teknoloji ve proje üreten uluslararası bir merkeze dönüştürmek" vizyonu ile çıktığımız yolda, temiz enerji alanında ülkemizin en kapsamlı kümelenme adresi olma seviyesine ulaşmış durumdayız. Cumhuriyetimizin 100'üncü yılına doğru koşar adım ilerlerken, 100'e yaklaşan Kurumsal Üyelerimizle 50 bini aşkın insanımıza istihdam sağlıyoruz. Malatya'dan Mersin'e, Adana'dan Ankara'ya, Balıkesir'den İstanbul'a, Kocaeli'nden İzmir'e kadar; yurdumuzun pek çok kentinde faaliyet gösteren üyelerimiz; ülkemizin yenilenebilir ve temiz enerji yolculuğuna katkı koyuyor ve katma değeri yüksek üretimler gerçekleştiriyor. 105 kurumsal üyemiz var, 150'nin üzerinde toplam üyemiz bulunmaktadır.

### YENİLENEBİLİR ENERJİ

Enerji, dünyanın en önemli konularından birini oluşturmaktadır. Rüzgar ve güneş başta olmak üzere yenilenebilir enerjiyi kullanabiliriz. Bu yenilenebilir enerji sayesinde karbon emisyonları da azaltılabilir. Türkiye'nin artık enerjide buraya evrilmesi gerekiyor. Dünyada küresel bir ısınma var. Bizim bir an önce temiz enerjiye geçmemiz gerekiyor. Ülkemiz, enerji anlamında çok ciddi avantajlara sahip. Bunları sağlıklı ve verimli şekilde kullanmamız gerekiyor. Rüzgar enerjisi ülkemizin daha çok batı kısmında ciddi avantajlara sahiptir. Ulusal enerji planımız çerçevesinde ülkemizin artık temiz ve yenilenebilir enerjilere yatırım artmaktadır. Deniz üstü enerjilerimiz de 2030'lu yıllarda hayatımıza girecek. Marmara Denizi içerisinde 3 tane potansiyel enerji çalışması ve ihalesi olacak."

# ONDLIFT



46 YILLIK DENEYİM  
58 ÜLKEYE İHRACAT



YÜK  
PLATFORMU



EKLEMLİ  
PLATFORM



DİZEL  
PLATFORM



YÜK  
ASANSÖRÜ



OTOPARK  
SİSTEMLERİ



[www.onderlift.com](http://www.onderlift.com)



444 7 605



@onderliftcelik

**ONDLIFT**  
ÖNDER GRUP ŞİRKETİDİR

## Kardeşler Vinç Yönetim Kurulu Başkanı Ramazan Midilli, başta deprem olmak üzere olağanüstü dönemlerde sektöre büyük görev düştüğünü söyledi.



Kardeşler Vinç Yönetim Kurulu Başkanı Ramazan Midilli, 4.5 yıl Vinç İşletmecileri Derneği'nin Yönetim Kurulu Başkanlığı'nı da yaparak sektöre önemli hizmetlerde bulunmuş bir isim. Midilli, "Vinç sektörüne 1993 yılında başladım. 2001 yılından bu yana da Kardeşler Vinç'le beraber sektöre hizmet sunmaya devam ettik. 2007 yılında Vinç İşletmecileri Derneği olarak bir kuruluş yaptık. Bu kuruluşun da 2018 yılına kadar Yönetim Kurulu Başkanlığı'nı yaptım. 60- 65 ekipmana ulaştık. İnşaat ve sanayi olan her yerde hizmet veriyoruz. İnsan kaldırma platformu alanında kardeşler vinç olarak hizmet sunuyoruz" dedi.

### DEPREM KONUSUNDA NELER YAPABİLİRİZ?

Deprem konusunda ülke olarak çok hassas olduğumuzu ifade eden Midilli, "Biz, dernek döneminizde AFAD ile beraber İstanbul Koordinasyon Merkezi'nde afetler durumunda neler yapabiliriz'i masaya yatırdık. Afet durumunda hangi konuda, hangi noktada kaç makinamız var? Bu olağanüstü durumlarda kimlere ulaşabiliriz gibi konuları masaya yatırmak istedik. Ama bunu başaramadık. Bizim gibi deprem güzergahında olan ülkelerde aslında bu ve benzeri çalışmaların yapılması gerekmektedir. Araçların envanterinin hazırlanması gerekmektedir.

### ENVANTER OLUŞTURULMALI

Her bir firmanın elindeki ekipmanlarını hazırlaması ve devlet erkani ile paylaşması gerekmektedir. İnsan canı kurtarma noktasında en önde geliyoruz ama stratejik bir planımız yok. 6 şubattaki depremde sadece Vinç İşletmecileri olarak 1.000'e yakın ekipman gönderdik. 100'e yakın insan gönderdik. Sessiz kahramanlar olduk. 10-15 gün aracın yakıtını ve operatörün ihtiyaçlarını kendimiz karşıladık. Olası İstanbul depreminde; dar sokaklarda biz nasıl reaksiyon göstereceğiz? İnsan canının hayatın odağında bu dönemde bu tür konular çok önemlidir. Türkiye'nin deprem kuşağında olduğu bir gerçektir. Biz ağır iş sanayindeki işverenler, STK'lar, firmalar, kurum ve kuruluşlar deprem gibi olağanüstü dönemlerde ekstradan bir canı kurtarabilmek için çalışmak istiyoruz. Bunun için de KAMU tarafındaki yetkililerimize sesleniyoruz. Elimizden ne geliyorsa, üstümüze ne düşüyorsa seve seve yapmaya hazırız. Özel sektör ve devlet işbirliğinin olması gerekiyor. Vinç işletmecileri olarak bizler bu konuda hazır olduğumuzu ifade etmek isteriz" ifadesini kullandı.

### TEKNOLOJİK GELİŞMELERLE İŞ KAZALARI DA ASGARIYE DÜŞTÜ

Teknolojinin geliştiğini söyleyen Midilli son olarak şöyle konuştu: "Teknolojik gelişmelerle beraber iş kazaları da en aza iniyor. Bugün iş kazalarının yüzde 90'ı kullanıcı hatasından kaynaklanıyor. Eğer çalışanlar iyi eğitilirse iş kazaları da son erebilir. Bizler, eleman bulma konusunda ciddi sıkıntılar çekiyoruz. Bir yandan iş arayan insanlar var. Bir yandan da çalıştıracak işçi bulamayan bizim gibi işverenler var."

# HK 345 L9+L6

## Katlanır Bomlu Vinç

- Kule Merkezinden Kaldırma Kapasitesi: 345 ton/metre
- Max. Hidrolik Yatay Uzunım / Kaldırma Kapasitesi: 50.29 metre / 650 kg
- Kule Dönüş Açısı: Sonsuz
- 2 adet Değişken Deplasmanlı Pompa
- 2 adet Oransal Kumanda
- Kabin İçi Joystick
- Uzaktan Kumanda



444 88 11

[www.hidrokon.com](http://www.hidrokon.com)

[f](#) [t](#) [@](#) /hidrokon

# BURSA AĞIR VASITA, LOJİSTİK SEKTÖRÜNÜN BAŞKENTİ MERSİN'DEKİ YENİ LOKASYONUNU HİZMETE SUNDU.

Bursa Ağır Vasıta lojistik sektörünün başkenti Mersin'deki DAF Yetkili Satış ve Servis Merkezi hizmete açıldı. 9 ay süren operasyon sonucunda hizmete açılan tesis ile Bursa Ağır Vasıta, Bursa'daki güç ve deneyimini Mersin nakliyecileri ile buluşturuyor. 29 Ağustos Salı günü düzenlenen açılış törenine Bursa Ağır Vasıta Yönetim Kurulu Başkanı Lokman Koçaslan, Yönetim Kurulu Üyeleri Muhsin Koçaslan ve Yakup Koçaslan, Bursa Ağır Vasıta Genel Müdürü Ahmet Uğur, DAF Türkiye Genel Müdürü Gregor Van Der Mark, DAF Türkiye Satış Direktörü Mert Ersoylu ve Mersinli nakliyeciler katılım sağladı. TKU Magazin dergisi olarak yaptığımız özel haber açılış alanında yetkililer ile yaptığımız röportajı sizlerle paylaşıyoruz.

## LOKMAN KOÇASLAN: YATIRIMLARIMIZLA ÜLKEMİZE KATMA DEĞER SUNUYORUZ

**Bursa Ağır Vasıta Yönetim Kurulu Başkanı Lokman Koçaslan, Mersin'de açtıkları DAF ve TIRSAN yetkili satış-servis noktası ile ilgili olarak, "Yatırım odaklı çalışmalarımız gerek sektörümüze gerekse de ülkemize katma değer sunuyor" dedi.**

Bursa Ağır Vasıta Yönetim Kurulu Başkanı Lokman Koçaslan, Mersin'de açtıkları DAF ve TIRSAN yetkili satış-servis noktası ile ilgili olarak, "Bundan 2 yıl öncesine kadar Bursa Ağır Vasıta olarak Bursa'da DAF ve Tirsan ile alakalı satış-servis noktalarını açtık. Bugün de Mersin'de DAF ve Tirsan'la alakalı olarak yetkili satış ve servis noktamızı açmış bulunuyoruz. Böylelikle DAF'daki gücümüzü de artırıyoruz" dedi.



### SÜRDÜRÜLEBİLİRLİK ÇOK ÖNEMLİ

Çalışmaları ile ilgili olarak Koçaslan, "2006 yılından beri DAF'ın satış ve servis hizmetini veriyoruz. Burada sürdürülebilirlik çok önemli. DAF ile ilgili burada daha önce birtakım çalışmalar olmuş. Bursa Ağır Vasıta olarak biz uzman ekibimiz ve yüzde yüz müşteri memnuniyetimizle koşulsuz bir hizmet vereceğiz. Burada tesisimiz birinci planda limanın hemen dibinde, öz malımız olan bu tesis 10 bin metrekare alana sahip. Genişlemeye hazır bir altyapımız var. 3 kat idari bölümümüz var. 4 hall sağ tarafına, 3 hall de sol tarafına olacak şekilde ilaveler edilecek. DAF da önümüzdeki dönemlerde bazı kıstaslar getiriyor. Bayi ağımızı ve kalitemizi artıracacağız" ifadesini kullandı.

### KALİFİYE ELEMAN KONUSUNDA BADI SİSTEMİNİ GELİŞTİRDİK

Sektörde aranan eleman konusuyla ilgili de çalıştıklarını ifade eden Koçaslan son olarak şu bilgileri verdi: "Ara eleman- aranan eleman konusu ticaret odaları, sanayi odaları birtakım çalışma sürdürüyor. Biz, burada ne yapıyoruz? Grubumuzda toplamda 350 kişi mekanik-elektrik-kaporta-boya anlamında çalışan bir ekibiz. Bu 350 kişinin yanına bölgemizdeki meslek liseleri, çıraklık okulları ile görüşerek badi sistemi oluşturduk. Her ustaya bir çırak badi sistemiyle veriyoruz. Çıraklık okullarından gelen yardımcı teknisyenlikler koyuyoruz. Kalifiye eleman sıkıntısını bu sistemle sona erdirmeye imkanına da kavuşabiliriz. Bu, bizim sektöre bir borcumuzdur. Mavi yakalı elemanları iyi eğitmeliyiz. Mavi yakayı çok önemsiyoruz. Bundan sonraki teknolojide bu donanımlı kişiler daha fazla belirleyici olacak. İş sevdiren yapmamız lazım. Onları eğitime ve öğretenlerin onları bezdirerek değil de sevdiren işleri öğretmesi gerekiyor."

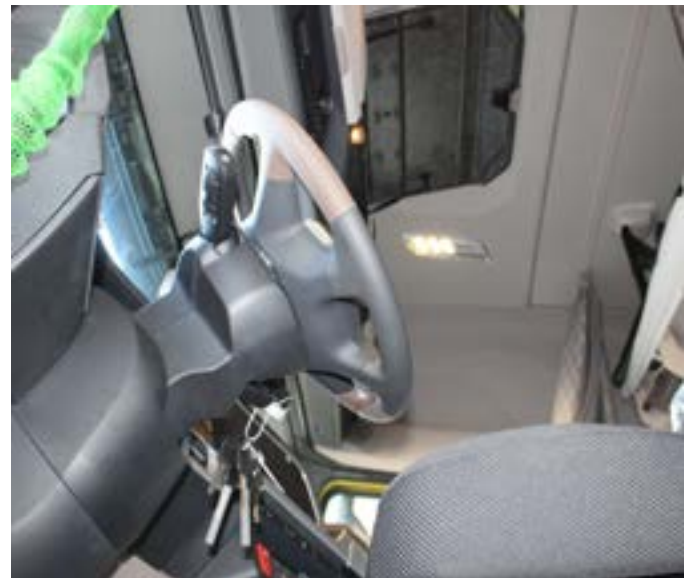

## MUHSİN KOÇASLAN ; MERSİN TİCARETİNİN EKONOMİK POTANSİYELİNE KATKI SAĞLAMAK İÇİN BURADAYIZ

Küresel çerçevede ekonomide yaşanan daralma ve çekilen zorluklara karşı yatırımlarına ve istihdamlarına son hız devam ettiklerini vurgulayan Bursa Ağır Vasıta Yönetim Kurulu Üyesi Muhsin Koçaslan, "Ülkemizin güney sahilinde bulunan Mersin, hem Akdeniz'e kıyısı hem de limanlarıyla ön plana çıkan güçlü bir şehirdir. Bu coğrafi konumu ve sahip olduğu ekonomik dinamikler, Mersin'i Türkiye ekonomisi için önemli bir merkez haline getirmiştir. Bursa Ağır Vasıta olarak bizler, bu yatırımla hem Mersin'in ticaretine ve kentin ekonomik potansiyeline katkı sağlamak için buradayız. Bildiğiniz gibi içinde bulunduğumuz dönem gerek küresel düzeyde gerekse de ülkemizde büyük zorluklarla mücadele etmemize neden olmaktadır. Kaynakların azaldığı, tüketici güveninin sarsıldığı, finansmana erişimin zorlaştığı ve belirsizliğin arttığı bir dönemde yapılan yatırımlar çok daha değerli ve anlamlıdır. Bizler de böylesine olağanüstü koşulların yaşandığı bir dönemde gerçekleştirdiğimiz yatırımla hem Mersin'e hem de ülkemize duyduğumuz güveni bir kez daha ilan ediyoruz. Yeni yatırımımızın hayırlı olmasını diliyor, katılımınız ve destekleriniz için hepinize şükranlarımızı sunuyorum." dedi.



### AHMET UĞUR: YATIRIMIZMIZLA MERSİN'E DEĞER KATACAĞIZ

Bursa Ağır Vasıta Genel Müdürü Ahmet Uğur, Yaptıkları yatırımın Mersin'e değer katacaklarını söyledi.

Bursa Ağır Vasıta Genel Müdürü Ahmet Uğur, Bursa Ağır Vasıtanın Mersin'de gerçekleştirdiği yatırımla ilgili olarak, "Bugün bizim için özel bir gün. Yaklaşık 9 aydır yoğun çalışmalarla Mersin'de özmal sahibi olduğumuz yerimizi yaptık ve büyötmeye de devam edeceğiz. Yetki belgelerimizi birkaç ay önce almıştık. Burada açılışımızı yaptık. Bursa Ağır Vasıta, mevcut Bursa lokasyonunun dışındaki en uzak noktası Mersin kentimiz oldu. Mersin'e değer katacağız. Bütün amacımız buradaki nakliyecilerimizle gelişmek, büyömek. Buradaki sahihsizliği gidereceğiz. Bursa'da bunu Koçarslanlar Grubu olarak nasıl yaptysak Mersin'de de bunu başara cağız" dedi.

## MERSİN YATIRIMIMIZ YAKLAŞIK OLARAK 7 MİLYON EURO'YU BULDU

Yatırımla alakalı olarak Uğur, "Burası DAF'ın satış servis şubesi. Tırsan'ın da yetkili servis şubesi. İlk arabayı biz satarız. İkinci arabayı servisimiz ve satış sonrası hizmetimiz satar. DAF bu konularda ön plana çıkmaktadır. Buraya gelen dostlarımız aynı zamanda satın alma da gerçekleştirdi. Burası toplamda 9 dönümlük bir yer. Kapalı alan olarak, total olarak 5 bin metrekarelik bir alan. Çok yakın zamanda burada 1.700 metrekare daha kapalı alana gelerek hol sayımızı artıracacağız. Buranın bedeli yaklaşık olarak 7 milyon euro'yu buldu. Biz, Koçarslanlar olarak yatırım yapmayı seviyoruz. Biz, tepeden tavana Koçarslanlar olarak müşteri memnuniyetini hedefliyoruz. Başarı bizim için kaçınılmaz bir sonuç. 900'e yaklaşan çalışanlarımız var. İstanbul'da, İzmir'de, Balıkesir'de, Eskişehir'de ve Mersin'de de bu halkayı güçlendirmeyi hedefliyoruz" ifadesini kullandı.



### FAYSAL ÖZKAN: MERSİN, LOJİSTİĞİN MERKEZİDİR, BU YATIRIM MERSİN'E KATKI SAĞLAYACAKTIR

Musa Özkan Uluslararası Nakliyat Yönetim Kurulu Başkanı Faysal Özkan, Bursa Ağır Vasıta'nın Mersin'de gerçekleştirdiği yatırımla ilgili olarak, "Biz 2002li yıllardan beri frigorifik olarak uluslararası taşıma yapıyoruz. DAF, yakıt konusunda son derece avantajlı. Şu anda filomuzda DAF olarak 6 adet aracımız var. Bursa Ağır Vasıta ile ikili ilişkilerimiz var. Alış esnasında ve sonrasında desteklerini bizden esirgemediler. Bu marka, Mersin'de yoktu. Bunu yaptıkları için başta Ahmet Bey olmak üzere tüm Bursa Ağır Vasıta ekibine teşekkür ederiz. Burada çok ciddi bir eksikliği gidermiş oldular. Satış sonrası servisin Mersin'de olması sektörümüze hayırlı olacaktır. Mersin, lojistik açıdan çok önemli bir lokasyon. Bursa Ağır Vasıta'nın Mersin'de olması gerektiğini defalarca dile getirdim. DAF'ın artık burada olması bizim için çok önemli. Burada servisin olması da ayrı bir avantaj olacak" dedi.

# ALİ RIZA GÜRCÜ: ARD REKLAM'IN TERCİH EDİLMESİNDE DENEYİMLİ OLMAMIZ VE İŞİMİZİ ZAMANINDA YAPMAMIZ GELİYOR

**ARD Reklam Yönetim Kurulu Başkanı Ali Rıza Gürcü, kesintisiz hizmet sunduklarını ve müşteri memnuniyetini tüm çalışma piramittin üstünde gördüklerinin özenle altını çizdi.**

ARD Reklam, gerçekleştirdiği işlerle tercih ediliyor. ARD Reklam Yönetim Kurulu Başkanı Ali Rıza Gürcü, "Erzurum'un Pazar Yolu İlçesi Şehitlik Köyü'nde 1984 yılında doğum. 3 yaşında İstanbul'da bir trafik kazası geçirdim. 5 yaşında İstanbul'a yerleştik. 2001 yılında babam vefat edince abimle beraber Gürcü Madencilik kurduk ve ticarete atıldık. Bir aile şirketiyiz. 2010 yılına kadar Gürcü Madencilik devam ettirdik. 2010 yılından sonra ARD Reklam'ı kurduk. ARD Reklam, reklam sektöründe imalatçı olarak kurulan bir firma. 2015 yılından sonra yaptığımız yatırımların karşılığını ajanslardan alamayınca ajans hizmeti vermeye başladık. Şu an Türkiye'de 120 totemimiz, şehir girişlerinde büyük levha var, 30'a yakın çeşitli illerde bina cephelerinde reklamlarımız var. Mülkiyeti bize ait olan Bodrum Belediyesi, İstanbul Büyükşehir Belediyesi gibi 50'ye yakın da panomuz var. Bu panoları kiraya veriyoruz" dedi.



## YAPTIĞIMIZ İŞİN ARKASINDAYIZ

Son olarak Gürcü şu bilgileri verdi: "Yaptığımız işin arkasında olmamız tercih edilmemize neden oluyor. Müşteri memnuniyeti konusunda bir sorunumuz olmadı. Verdiğimiz hizmette kıstasımız kalitedir. Verdiğimiz hizmeti hakkıyla yapıyoruz. Satış sonrası hizmet konusunda 7/24 açığız. Bütün ekipçe kesintisiz hizmet sunuyoruz. Kendi bünyemizde Anadolu Vinç adı altında bir işletmemiz var. 6 adet kendimize ait vincimiz var. Bir sorun olması durumunda kendi ekipmanlarımızla kendi işimizi çözebiliyoruz. Baskı makinasından tutunda çalışanlarımıza kadar birçok konuda güçlüyüz. Partner anlamında lojistik destek aldığımız güvenilir partnerlerimiz var. Ekip işi olarak önemli avantajlara sahibiz. Uzun yılların verdiği tecrübelerle kesintisiz hizmet verebiliyoruz. Kriterlerimize uygun çalışmalarda bulunuyoruz. İşin başlangıcından sonuna kadar işin içerisinde varız. Türkiye, maalesef sıkıntılı günlerden geçiyor. Bugün aldığımız malzemeyi yarın aynı fiyata alamayabiliyoruz. Umuyoruz ve diliyoruz ki güçlü Türkiye'miz bunları aşacaktır."





# HUMA

Serisi

## Mobil Uzaktan Kumanda Sistemleri

RFID Kartlı Yetkilendirme

4.3" Renkli LCD Ekran

PWM / CanOpen / CanJ1939

Buzzer / Titreşim Uyarısı

16 Giriş 8 Çıkış 4 Analog Giriş

İhtiyaca Göre Joystick Buton, Switch ve Potansiyometre Tasarımı

Güvenlik Anahtarı(Uzaktan sabit bir noktadan kullanım)

Şarj Edilebilir Batarya

Sürekli Çalışma: 24 Saat (Ekranlı 16 saat)

Kablolu Kullanım (Standart 10 m)

Bel Kemerli / Boyun Askı Aksesuarları

12-24 V Besleme Gerilimi

Alıcı: IP67 / Verici: IP65 Koruma Sınıfı



[www.elfatek.com.tr](http://www.elfatek.com.tr)



**ELFATEK**  
• ELEKTRONİK •

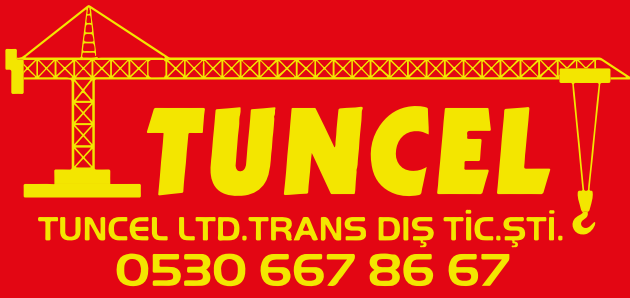

# PROJE BAZLI HER YERDEYİZ

Öztuncel Vinç  
Ağır Kaldırma  
Sepetli  
Platform  
Forklift  
Kiralama



0530 667 8667  
0532 212 4033

# Hazırsanız BAŞLIYALIM...



## MAKİNA PARKINA YENİ KATILAN EKİPMANLAR

- 45 ton çift kırma vinç
- 90 mt jumbo platform
- 75 mt jumbo platform
- 75 ton çift kırma vinç
- 3 tonluk mimi örümcek vinç
- 16 mt Eklemlı platform
- 3 tonluk forkliftler

## GÖKÇEL VİNÇ HAKKINDA

2008 yılında kurulan Gökçel Vinç, kiralık platform ve vinç hizmetleri sektöründe 15. Yılıni geride bırakmıştır. Başarılı bir süreç geçiren Gökçel vinç sektörde öncü firmalar arasında kalitesi ile kabul edilmiş bir yapıya sahip olmuştur.

Teknoloji gündemini ve vinç imalatlarını yakından takip eden Gökçel Vinç Avrupa, standartlarında yüksek teknolojide üretilmiş vinç ve platform araçlarının her geçen gün bir yenisini parkına katarak yeniliğini sürdürmektedir.

## İLETİŞİM:

**0216 508 13 01 - 0530 311 14 05 - 0541 850 58 58**

Merkez Mah. Narlı Sk. Uzunal İş Merkezi No: 3 Kat: 2 Daire: 2 Çekmeköy / İstanbul

[www.gokcelvinc.com.tr](http://www.gokcelvinc.com.tr)



Yüksek ve Güvenli



Müşteri Memnuniyeti



Kiralama Sonrası Destek

- \*Marmara Vinç Platform vizyon ve hedeflerimiz arasında her zaman büyüme.
- \*Bursa'da özellikle platform alanında daha hızlı büyümeye devam ediyoruz.
- \*Yeni aldığımız yatırımımız olan, makaslı, eklemli platformlar ile sadece Bursa bölgesinde değil, Türkiye'nin değil 81 ilinde hizmet vermekteyiz.
- \*Bursa'nın kiralama alanında lider ve öncü firmalarından biriyiz.



Alaaddinbey Mah. Alaaddinbey Köy Yolu Cad.  
No:15 Nilüfer / BURSA  
E-mail: bilgi@marmaraplatform.com.tr  
www.marmaraplatform.com.tr

Tel : **0224 242 23 33**  
Tel : **0532 696 98 96**  
Tel : **0542 404 99 60**

# PELİN ALTUNTAŞ: KARYER TATMAK SEKTÖRE KESİNTİSİZ HİZMET SUNUYOR

**Karyer Tatmak Endüstriyel Ürün Müdürü Pelin Altuntaş, sektöre kesintisiz hizmet sunduklarını söyledi. Altuntaş, sektörde her 3-4 yılda bir kriz olduğunu ve bu krize alıştıklarının da özenle altını çizdi.**

Karyer Tatmak Endüstriyel Ürün Müdürü Pelin Altuntaş, "Karyer Tatmak Şirketler Grubu, 1953 yılında Zeki Yerdelen tarafından kuruldu. 3 kuşaklık bir aile şirketi. Bu yıl 70. yılımızı kutladık. Türkiye şartlarında böylesi bir aile şirketinin bugünlere varması çok önemlidir ve çok rastlanır değildir" dedi.



## KARYER-TATMAK İŞİN UZMANI BİR ŞİRKETTİR

48 yıldır Bomag Yol Silindirleri ve Yol Makinelerinin tek yetkili Türkiye mümessili olan Karyer, sektöründe pazar lideridir. Tatmak Makine ise ticaret hayatına hafif inşaat ve depolama ekipmanları kolunda faaliyet göstermek amacı ile başlamış, kurulduğu yıllarda dünyanın en çok bilinen LINDE Forkliftlerini ilk defa 1977 yılında Türkiye pazarına getirmiş ve uzun yıllar Linde forkliftlerinin Türkiye mümessilliğini yapmıştır. Ardından ilk kez Putzmeister Beton Pompaları, Erman Yerdelen tarafından 1972 yılında Türkiye pazarına getirilmiş ve ardından 1976 yılında Türkiyede yerli üretime geçilmiş ve 30 yıl boyunca üretmiştir. Günümüzde Karyer-Tatmak Şirketler Grubu ticaret hayatına inşaat makinaları, yol makinaları, endüstriyel makinalar, geri dönüşüm makinaları alanında mümessil firma olarak devam etmektedir. Karyer-Tatmak'ın, iş makineleri anlamında bir duayen olduğunu ifade eden Altuntaş, "Çok önemli markaları Türkiye'de en profesyonel şekilde başarı ile temsil etmiştir. Karyer Tatmak Şirketler Grubu, bünyesine yeni markalar katan ve temsil ettiği markalarla sektöre katma değer sağlayan işin uzmanı, köklü bir firmadır. Ben de Endüstriyel Ürünler bölümüne Grup Müdürü olarak çalışıyorum. Endüstriyel ürünler grubu içerisinde birden fazla ürün var. Endüstriyel ürünlerde forklift dışında temizlik makinelerimiz de var. Her ürünün kendi içinde stratejisini farklı kurguluyoruz. Forkliftlerde Euro 3'ten Euro 5'e geçiş var. Karyer Tatmak olarak biz de satışlarımıza başladık.

## SATIŞ SONRASI AĞIMIZ İLE TERCİH EDİLİYORUZ

İlk makineyi belki satış sattırır ama ondan sonra satış sonrası destek sattırır. Bizim 2 merkez atölyemiz var. Bakımlarla ilgili çok ciddi know how'a sahibiz. Türkiye'nin her yerinde servis hizmetimiz ile varız. SunWord exavatorümüz de şirketimizin yeni distribütörü olduğu bir Çin markası. Bizim için satış sonrası hizmetler son derece önemlidir. İş makineleri sektöründe inişler çıkışlar her zaman olacaktır. Her 3-4 yılda bir kriz durumuna alıştık. Şu anda bir nakit akışı yavaşlığı var. KDV oranları arttı. Finansal enstrümanları şu an yeterince efektif kullanamıyoruz. Pandemide ne yapacağız derken birçok firma da satışlarını artırdı. Bu ve benzeri konularla da başa çıkacağız. Kiralama da yapıyoruz biz. Kiralama konusu da farklı bir başlık. İkinci el ve kiralama bu işin olmazsa olmazıdır. Eski karlılıklar piyasada kalmadı" dedi.

LET'S

DARE



TOGETHER

THEIR\*



\* BIRLIKTE CESARET EDELİM

acarlarmakine.com

  
ACARLAR  
MAKİNE

**Haulotte**   
LET'S DARE TOGETHER

Anadolu Mah. Kanuni Cad. No.30 Orhanlı 34956 Tuzla - İstanbul - Tél. : 0216 581 49 49 - Fax : 0216 581 49 99



YouTube

# Yükselten Çözüm Ortağınız

İleri teknoloji ürünü olan iş makineleri ile vinç hizmetlerini sektörde her zaman "birinci sınıf kalite ve müşteri memnuniyeti" ilkesini ön planda tutarak yürütmekteyiz.



**%100 MÜŞTERİ  
MEMNUNİYETİ**

- Tahmil tahliye
- Liman mendirek çalışmaları
- Atık su arıtma tesisleri
- Petrol Rafinerileri
- Doğalgaz dönüşüm santralleri
- Yüksek gerilim hattı çelik konstrüksiyon direkleri



**TEKNOLOJİK  
HIZLI ÇÖZÜMLER**

- Hava ve deniz limanı inşası
- Baraj ve Otoyol İnşaatları köprü girişleri
- Otomotiv Sanayi
- Kule vinç montaj ve demontaj
- Enerji Santralleri (Doğalgaz, Termik, Rüzgar, HES)
- Boru Hatları geniş ve yüksek malzemelerin nakli



**GENİŞ  
MAKİNE PARKI**

**İletişim:**  
+90 262 311 70 11  
+90 262 311 70 12

**Adres:**  
Sanayi Mah. Gelin Çiçeği Sok. No:1  
41040 İzmit/KOCAELİ

**Web-Mail:**  
www.saralvinc.com  
saralvinc@saralvinc.com



# TUĞBA GELİŞKEN: AKYÜZLÜ DÖVME OLARAK YATIRIMLARIMIZA DEVAM EDİYORUZ

**Akyüzlü Dövme ve Kaldırma Ekipmanları Sanayi Dökümhane Üretim Sorumlusu Mühendis Tuğba Gelişken, yatırım odaklı olduklarını; kaliteden ödün vermediklerini ifade etti.**

1969 yılında üretim faaliyetlerine başlayan Akyüzlü Dövme ve Kaldırma Ekipmanları Sanayi, sıcak dövme yük kaldırma ekipmanları sektöründe ülkemizin en büyük üreticisi ve ihracatçısıdır. Sektörün talebi doğrultusunda ihtiyaç duyulan yeni ürünleri AR-GE çalışmaları sonucunda üreterek ülkemiz ekonomisine katkı sağlamaktadır. Gelişen teknoloji ve pazar stratejilerini sürekli takip eden firmamız, üretim kalitesini de sürekli yenileyerek Avrupa standartlarında üretim ve kalite kontrol sistemine sahiptir. Sürekli büyümeyi ve uluslararası kalite standartlarında üretim gerçekleştirmeyi prensip kabul eden firmamız, sektörüne alternatif ürünler ve çözümler sunma misyonu çerçevesinde faaliyetlerini sürdürmektedir. Konuyla alakalı AK yüzlü Dövme ve Kaldırma Ekipmanları Sanayi Dökümhane Üretim Sorumlusu Mühendis Tuğba Gelişken, "6.000 metrekarelik bir kapalı alanımız bulunuyor. 2 bölümümüz mevcuttur. Dökümhane ve talaşlı imalat olmak üzere 2 kısmımız bünyemizde vardır. İş yerimizde kurumsal bir yapımız bulunmaktadır. Verimliliği artırmak için profesyonel bir düzenimiz bulunmaktadır. Kişi merkezli değil, sistem odaklı çalışıyoruz" dedi.

## KALİTEDEN ÖDÜN VERMİYORUZ

Konuyla alakalı Gelişken son olarak şu bilgileri verdi: "2022'de makine yapmıştık. 2023'te de makine yatırımlarımız sürüyor. 2023 sonunda bu yatırımlarımızı hayata geçirmiş olacağız. 2022 yılında 600 kw bir fırın aldık. Yatırım odaklıyız. Yatırımlarımız sürüyor. Kaliteye önem veren bir firmayız. Kalite odaklıyız. Yılda 2.800 ton civarında ürün üretmekteyiz. Aynı zamanda 8.000 adet kanca üretiyoruz. Kadın emeğinin iş yaşamında daha aktif olması gerektiğini düşünüyorum. Kadın-erkek tüm çalışanların sevdiği işi yapması gerektiğinin altını çizmek isterim."



## YATIRIMLARIMIZLA GELİŞİYORUZ

Yatırım odaklı olduklarını, yatırımları ile geliştiklerini ifade eden Gelişken, "6 tane dövme hattımız bulunmaktadır. Yeni bir dökümhane makinesi aldık. Yaklaşık 40 bin çift vuruşlu bir makinedir. Bu da Türkiye'de 1 ya da 2 firmada bulunmaktadır. Biz, İSG'ye de çok büyük önem veriyoruz. Bütün kurallara uyarak üretim gerçekleştiriyoruz. İSG, kendi bünyemizde olduğu için bütün süreçleri yürütebiliyoruz ve gözden kaçma gibi bir durumumuz yoktur. EBS tarafından verilen sertifikamız var. Bu sertifika üzerinden giderek üretim yapıyoruz. Kalıplaşmış proseslerimiz var. Dünyanın en büyük vinç kancası ve yük kaldırma üretici firmalarına üretim yapıyoruz. Türkiye'nin en büyük vinç üreticilerine kanca ve kaldırma ekipmanları üretiyoruz" ifadesini kullandı.







**asimato**<sup>®</sup>

Malzeme Taşıma Ekipmanları



gücelengrup



## DÖVME VE KALDIRMA EKİPMANLARI

# ULUSLARARASI KALİTE STANDARTLARINDA ÜRETİM YAPIYORUZ

1969 yılında üretim faaliyetlerine başlayan firmamız, sıcak dövme yük kaldırma ekipmanları sektöründe ülkemizin en büyük üreticisi ve ihracatçısıdır.

### İLETİŞİM

+90 262 290 87 91 (pbx)  
+90 262 290 87 97

[www.akyuzlu.com.tr](http://www.akyuzlu.com.tr)

WEB SİTESİ İÇİN TARAYINIZ



### %100 GARANTİ

Tüm ürünlerimiz %100 Ultrason ve Manyetik Garantilidir.



### YÜKSEK TEKNOLOJİ

Sürekli büyümeyi ve uluslararası kalite standartlarında ve yüksek teknoloji ile üretim gerçekleştirmeyi prensip kabul ediyoruz.



### GÜVEN & EKONOMİ

Sektörün talebi doğrultusunda ihtiyaç duyulan yeni ürünleri AR-GE çalışmaları sonucunda üreterek ülkemiz ekonomisine katkı sağlamaktadır.



- VİNÇ KANCALARI VE EKİPMANLARI
- HALAT SAPAN GRUBU KALDIRMA EKİPMANLARI
- ZİNCİR SAPAN GRUBU EKİPMANLARI



AKYÜZLÜ

# TKU Magazın

TAŞIMA KALDIRMA ÜNİTELERİ

## TKU MAGAZİN EYLÜL AYI İLE AYLIK OLARAK DİJİTAL ORTAMDA YAYINLARINA DEVAM EDECEKTİR.

18 yıldır baskılı olarak çıkardığımız Net Medya Yayıncılık olarak hazırladığımız Taşıma Kaldırma Üniteleri Magazın Dergisi /TKU Magazın Dijital Platform Üzerinden aylık olarak yayınlanacaktır.



Ücretsiz okuyabilirsiniz



0532 263 01 34

0549 263 01 34

[www.tkumagazin.com](http://www.tkumagazin.com) [info@tkumagazin.com](mailto:info@tkumagazin.com)



TKU MAGAZİN TV

@tkumagazin

Yarın Asrılık Tecrübemizle Yayıncılıkta Lideriz >

Abone ol

ANA SAYFA

VIDEOLAR

CANLI

OYNATMA LİSTELERİ

TOPLULUK

KANALLAR

HAKKINDA >



Endüstriyel Ürün Tanıtım ve Sektöre Bakış

99 görüntüleme - 2 hafta önce yayımlandı



Olağanüstü Hallerde Sektörün Önemi

129 görüntüleme - 3 hafta önce yayımlandı



MESUT YAZICI İLE YÜK MÜHENDİSLİĞİNE DAİR HERŞEY

40 görüntüleme - 3 hafta önce yayımlandı



METİN ŞENDİL İLE ALI DOĞAN TUNCEL İLE SEKTÖRE DAİR...

39 görüntüleme - 3 hafta önce yayımlandı



NO.1 IN  
EUROPE

 **BIG Forks**

**Balcı Forklift Çatalı Atışmanı Dış Tic. Ltd. Şti.**



# VETTER®



[www.forkliftcatali.com.tr](http://www.forkliftcatali.com.tr)

☎ 0 537 270 46 77

✉ [serhan@forkliftcatali.com.tr](mailto:serhan@forkliftcatali.com.tr)

# HELI

1 tondan 15 tona kadar akülü

1 tondan 45 tona kadar dizel forkliftler  
ile satış ve satış sonrası  
hizmetinizdeyiz



- Forklift Satış, Servis, Yedek Parça
- SMZ Yük Platformları ve Rampalar
- SMZ Otomatik ve Manuel Otopark Sistemleri
- SMZ Akülü Çekiciler, Kamyonetler ve Römorklar
- SMZ Tekstil Makinaları
- SMZ Personel Platformları
- SMZ Özel Projeler
- SMZ AVM ve Parklar için Dizel, Akülü Tek ve Çift Katlı Otobüsler, Akülü Gezi Araçları ve Akülü Tramvaylar

Bu işi yaparsa

**ÖZİSMAK** yapar.

**HELI**  
TÜRKİYE DİSTRİBÜTÖRÜ  
**ÖZİSMAK**



ÖZİSMAK İSTİF MAKİNALARI

İkitelli Org.San.Bölg. Dolapdere San.Sit. 25.Ada No.12 Pk.34306

İkitelli Başakşehir İstanbul / Türkiye

Tel: +90 (212) 549 13 39 - 549 33 53 - 671 50 24 Pbx

Fax: +90 (212) 671 49 82

www.ozismak.com e-mail: info@ozismak.com



**BALCI FORKLİFT ÇATALI**

0537 270 46 77  
www.forkliftcatali.com.tr

**VETTER®**

## Forklift Çatalı Üzerine Menşeyini Yazabilen "TEK" Marka



- \*Forklift çatalının kullanım alanları değişebilir, ancak her zaman güvenilir olmalıdır.
- \*Forkliftçatal üzerindeki bilgiler hayat kurtarabilir biliyormuydunuz



- A: Artikel numarası
- t: Parça başına kg cinsinden nominal kapasite
- l: Yük merkezi (LC)
- M: Malzeme
- V: Üreticinin logosu / işareti
- W: Üretim haftası
- J: Üretim yılı
- C: Malzeme kodu
- F: Üretim siparişi numarası

[www.forkliftcatali.com.tr](http://www.forkliftcatali.com.tr) +90 537 270 46 77 [serhan@forkliftcatali.com.tr](mailto:serhan@forkliftcatali.com.tr)



**ÜRETİMPARK**  
Lifting Hoisting Transporting

**Türkiye'den  
Dünyaya**

# ÜRETİMPARK MÜHENDİSLİK

**Lastik Tekerli Mobil Taşıyıcılar  
Tersane, Liman, Şantiye, Marina**



## YÜK TAŞIMA VE KALDIRMA SİSTEMLERİ

**Lastik Tekerli**



Liman-Tersane-Gemi-Römorkör

**Çelik Tekerli**



Liman-Tersane-Fabrika

**Paletli**



Maden Ocakları ve Şantiyeler



**0216 999 70 00  
0530 600 66 45**

**info@uretimpark.com  
www.uretimpark.com**





## DEPREME DAİR

**Abbas Musa Gökburun**  
**Güvensel Grup / A sınıfı İş Güvenliği**  
**Uzmanı/Genel Müdür**

**Deprem anında en önemli şey sakın olmaktır. Deprem anında kesinlikle koşmayın binadan atlamaya çalışmayın. Güvenli bir yer bulup, diz üstü ÇÖK, Başını ve enseni koruyacak şekilde KAPAN, Düşmemek için sabit bir yere TUTUN...**

Ülkemiz; deprem, sel ve heyelan gibi doğal afetlerin sıkça görüldüğü bir coğrafyada yer almaktadır. Afetler, doğa, teknolojik ya da insan kaynaklı oluşan, insanların hayatlarını, sosyal ve ekonomik faaliyetlerini önemli ölçüde etkileyen, yaralanma ve fiziksel tahribat ile birlikte büyük çapta can kaybına yol açan olağan dışı durumlardır. Afet eğitimleri toplum için çok önemlidir. Afetler sırasında nasıl davranmamızı bilmemiz bizleri afet anında ve afet sonrasında bizleri koruyacaktır. Yakın zamanda yaşadığımız afet olan depremden bahsedelim. Depremlerde alınacak önlemler deprem öncesi ve sonrası olarak 2'ye ayırabiliriz:

### Deprem anında neler yapmalıyız?

#### Deprem öncesi;

Doğal bir afet olan depremlere karşı hazırlıklı olmak adına bazı çalışmalar yapılması gerekmektedir.

Önceliğimiz deprem olmadan önce bazı hazırlıklar yapmak olmalıdır.

Evinizin depreme dayanıklı olup olmadığını araştırmalısınız.

Evimizde işyerimizde devrilme tehlikesi bulunan dolap televizyon gibi eşyalar mutlaka sabitlenmelidir.

**Hemen ulaşabileceğiniz bir acil durum çantası hazır bulundurulmalıdır. İçinde kuru gıda ve su gibi malzemeler olmalıdır.**

Gaz ve elektrik şalterlerinin yerini öğrenin.

Kapıların dışa doğru açılan özellikte olması sağlanmalıdır.

Afet toplanma alanını bilmemiz çok önemlidir.

Afetler sonrası nerede toplanacağımızı E devlet üzerinden adres bilgimizi girerek rahatlıkla öğrenebiliriz.

Deprem anında;

Deprem anında en önemli şey sakın olmaktır.

Deprem anında kesinlikle koşmayın binadan atlamaya çalışmayın. Güvenli bir yer bulup, diz üstü ÇÖK, Başını ve enseni koruyacak şekilde KAPAN, Düşmemek için sabit bir yere TUTUN...

Balkona çıkmak çok tehlikelidir. Balkonlardan ya da pencerelerden aşağıya atlanmamalıdır.

**Deprem anında Kesinlikle asansör kullanılmamalıdır.**

Pencerelerden uzak durulmalıdır. Deprem anında kırılıp sizi yaralayabilir.

Deprem öncesi hazırlıkları tamamlamak sizin için büyük bir avantaj olacaktır. Deprem esnasında doğru şekilde hareket etmek adına afet bilinci eğitimi alınmalıdır. Yapısal olmayan hasarları en aza indirmek adına evlerde mutlaka eşyalar sabitlenmelidir. Depremin ne zaman geleceği belli değildir bunun için her zaman hazırlıklı olmalıyız. (Kaynak; AFAD)





# ÇETİNLER

## EĞİTİM KURUMLARI

### SÜRÜCÜ-SRC VE İŞ MAKİNELERİ KURSU

Çetinler ile Profesyonel Başlangıç!



## SÜRÜCÜ KURSU



- A SINIFI: 35 KW Üzeri Motosiklet
- A1-2 SINIFI: Motosiklet
- B SINIFI: Otomobil-Kamyonet
- BE SINIFI: Römorklu Otomobil / Kamyonet
- C SINIFI: Kamyon
- C1 SINIFI: Azami Yüklü Ağırlığı 3500-7500 Kamyon
- CE SINIFI: Çekici(Tır)
- D SINIFI: Otobüs
- D1 SINIFI: Minibüs



## SRC KURSU

- ÜDY: Üst Düzey Yönetici Belgesi
- ODY: Orta Düzey Yönetici Belgesi
- SRC1: Uluslararası Yolcu Taşımacılığı Belgesi
- SRC2: Uluslararası Eşya Ve Kargo Taşımacılığı Belgesi
- SRC3: Yurt İçi Yolcu Taşımacılığı Belgesi
- SRC4: Yurt İçi Eşya Ve Kargo Taşımacılığı Belgesi
- SRC5: Tehlikeli Madde Taşımacılığı Belgesi



## PSİKOTEKNİK BELGESİ

### MERKEZ

Mimar Sinan Mah. Selami Ali Efendi Cad.  
Bereket Han. No:4/1-2  
Tel: 0216 492 63 10-11 GSM / 0533 659 02 70  
Fax: 0216 391 80 88  
ÜSKÜDAR - İSTANBUL

### ŞUBE

İnönü Mah. Demokrasi Cad. Cömertler İş Merkezi  
No:13 Kat:7/10-11-12  
Tel: 0216 622 48 14-15 Gam: 0533 953 49 06  
Fax: 0216 622 48 16  
SANCARTEPE - İSTANBUL

### TRAFİK EĞİTİM PARKI

Cumhuriyet köyü, Turuplu yolu No:1  
Tel: 0533 694 07 83  
BEYKOZ - İSTANBUL

[www.cetinlersurucu.com](http://www.cetinlersurucu.com) - [info@cetinlersurucu.com](mailto:info@cetinlersurucu.com)

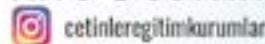



# ÇETİNLER

## EĞİTİM KURUMLARI

### SÜRÜCÜ-SRC VE İŞ MAKİNELERİ KURSU

Çetinler ile Profesyonel Başlangıç!

#### İŞ MAKİNESİ KURSUMUZDA VERİLEN OPERATÖRLÜK BELGELERİ

- FORKLİFT
- BEKO LODER
- LODER
- DOZER
- KOMPAKTÖR
- SKREYPER
- EKSKAVATÖR
- GREYDER
- KULE VİNC
- MOBİL VİNC
- KAZICI ZEMİN DELGİ DELİK DELME(SONDAJ)
- PERSONEL VE YÜK YÜKSİLTİCİ
- KALDIRMA TAŞIMA RAYLI SİSTEM KÖPRÜLÜ VİNCİ
- ZEMİN,YOL SÜPÜRME VE TEMİZLEME MAKİNELERİ
- SERME SIKIŞTIRMA FİNİŞER
- SERME SIKIŞTIRMA SİLİNDİR
- İŞ KAMYONU(İTFAİYE ARACI)
- İŞ KAMYONU(KAR İLE MÜCADELE)
- İŞ KAMYONU(KAYA-HAFRIYAT KAMYONU)
- İŞ KAMYONU(VİDANJÖR-KOMBİNE KANAL ARACI)
- İŞ KAMYONU(ARAÇ KURTARMA ÇEKME)
- ASFALT PLENT
- BARİYER(DİREK ÇAKMA)
- BETON POMPALAMA İŞ KAMYONU
- BETON PÜSKÜRTME
- BETON SANTRALİ
- BETON TAŞIMA KARIŞTIRMA(TRANSMİKSER)
- ÇEKİCİ VE KENDİNDEN TAHRİKLİ AĞIR NAKLİYE(LOW BED)
- ÇEKME ARAÇLARI
- ELEKTRİKLİ TRANSPALET
- TOW-CAR UÇAK ÇEKME İTME
- KIRMA ELEME(KONKASÖR)
- LİMAN SAHA İSTİF(DOLU VE BOŞ KONTEYNER)
- LİMAN VİNCİ(RTG-SSG)
- SERDÜMEN SAPANCI
- TERMINAL ÇEKİCİ
- YOL ÇİZGİ İŞ MAKİNESİ
- YOL DIŞI(PERSONEL VE BAGAJ YÜK TAŞIMA)
- YÜZER EKSKAVATÖR
- HAVALİMANI YER HİZMET ARAÇLARI
- YÜZEY KAZIMA(TİRİMER)
- YÜZER VİNC



FORKLİFT



DOZER



LODER



KARLA MÜCADELE



BEKO LODER



GREYDER



EKSKAVATÖR



ZEMİN SÜPÜRME



İŞ KAMYONU



VİDANJÖR



PERSONEL VE YÜK YÜKSİLTİCİ



VİNC

**MERKEZ**  
Mimar Sinan Mah. Selami Ali Efendi Cad.  
Bereket Han, No:4/1-2  
Tel: 0216 492 63 10-11 GSM / 0533 659 02 70  
Fax: 0216 391 80 88  
ÜSKÜDAR - İSTANBUL

**ŞUBE**  
İnönü Mah. Demokrasi Cad. Cömertler İş Merkezi  
No:13 Kat:7-10-11-12  
Tel: 0216 622 48 14-15 Gam: 0533 953 49 06  
Fax: 0216 622 48 16  
SANCaktepe - İSTANBUL

**TRAFİK  
EĞİTİM PARKI**  
Cumhuriyet köyü, Turuplu yolu No:1  
Tel: 0533 694 07 83  
BEYKOZ - İSTANBUL

[www.cetinlersurucu.com](http://www.cetinlersurucu.com) - [info@cetinlersurucu.com](mailto:info@cetinlersurucu.com)



[f](https://www.facebook.com/cetinlersurucukursu) cetinlersurucukursu

[i](https://www.instagram.com/cetinleregitimkurumlar) cetinleregitimkurumlar



## MESUT YAZICI: YÜK MÜHENDİSLİĞİ İLE SEKTÖRÜN KURUMSAL YAPISI GELİŞECEK

**Rönesans Ağır Yük Mühendisi Mesut Yazıcı, Yük Mühendisliği ile sektörün kurumsal yapısının daha da gelişeceğini sözlerine ekledi.**

Yük Mühendisliği kavramı son dönemlerde giderek önemini artırıyor. Rönesans Ağır Yük Mühendisi Mesut Yazıcı, "Rönesans Holding'in Rusya'daki 3 şantiyesinde yaklaşık 4 yıldır Rusya içerisinde proje lojistiğinde ağır yük mühendisliği anlamında hizmet sunuyorum. Yük mühendisliği alanında sürekli işler vardı ama bu, daha global ölçekli firmalarda vardı. 2000'li yıllarla beraber yük mühendisliği giderek daha önemli hale geldi. Yükün taşınması yükün ağırlığından ziyade yükün içerdiği ve ihtiva ettiği konuyla da direkt ilgilidir. İşveren tarafı size malı limanda ya da tersanede teslim ediyor ve bu işin tamamını nasıl yapacağınıza hakim olmak istiyor. İşveren çünkü sizin vereceğiniz direktife göre işini haliyle tasarlıyor. Buradaki bütün sorunları bizler yani yük mühendisleri çözüyoruz. Gabari dışı bir yük ise bütün güzergahları inceliyorsunuz. Güzergahı analiz ediyoruz. Elektrik hatlarını, gerekirse köprü yapıyorsunuz... Bazen 2 ya da 3 yıl öncesinde etüt işlemlerimize bakıyoruz. Biz, 'taşırız' dedikten sonra firma imalata başlıyor. Kısacası çok önemli bir süreçten bahsediyoruz. Genel olarak 'proje lojistiği' olarak adlandırabiliyoruz bu süreci. Ekipman, personel vb. diğer süreçleri çok iyi organize etmeniz gerekiyor.

Türk firmaları, Türkiye dışında çok ciddi projelere imza atıyorlar. Rüzgar projelerinden tutun da diğer tüm süreçlere kadar yük mühendisliği burada devreye giriyor" dedi.

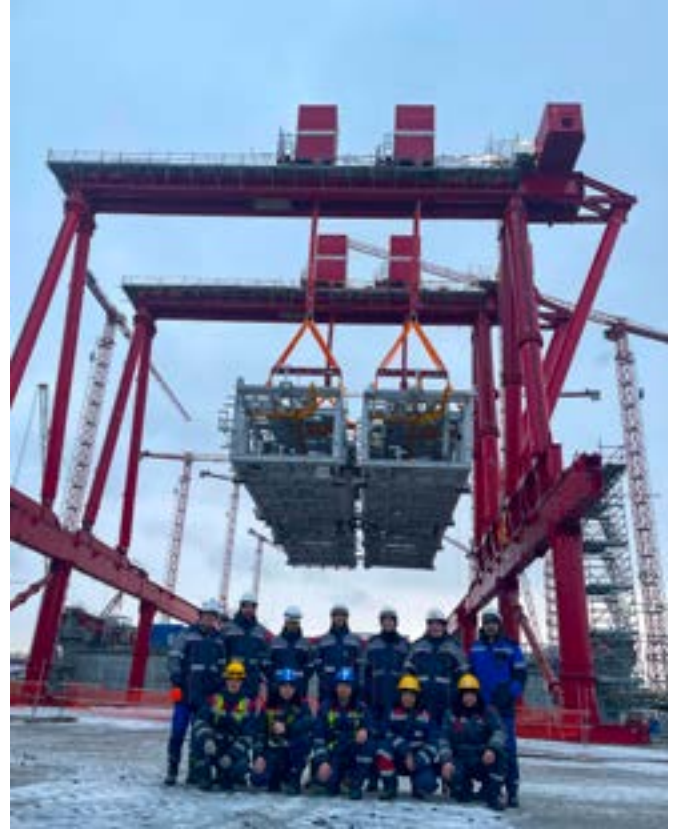

### BİRLİK OLMAMIZ GEREKİYOR

"Yük mühendisliği yapabilmek için çok iyi, eğitilmiş, katma değer yaratabilecek personellerinizin olması gerekiyor" diyen Yazıcı şöyle konuştu: "Personeliniz yoksa hiçbir işi yapamazsınız. Depremle beraber sektörümüzün önemi daha fazla anlaşılmaya başlandı. Fakat deprem sonrası makinelerimizi bilen bilmeyen herkes yazmaya, çizmeye başladı. Burada bizlerin TÜSİAD gibi MÜSİAD gibi bir araya gelerek birlik oluşturmamız gerekiyor. Sektör olarak bir olabilirsek daha güçlü oluruz ve sesimiz gür çıkar. Medyada daha doğru şekilde yer alabilmemiz için birlik olmamız gerekmektedir. Yük Mühendisleri Birliği ile de bu konuları görüşüyorum. Birlikleri mutlaka önemsememiz gerekiyor. Bu birlik ruhunun desteklenmesi sektörümüze de katma değer sağlayacaktır.

### 2000'Lİ YILLARDAN SONRA SEKTÖRÜN KURUMSAL KİMLİĞİ ARTTI

Türkiye'de 50-60 yıldır vinç işletmeciliği yürüyor ama kara düzen dediğimiz bir şekilde yürüyor. Belki 2000'li yıllarla beraber daha kurumsal bir kimlik kazandı sektör. Global tarafa bakacak olursak onlara göre daha gerideyiz. Ama bizim know how'ımız artmaya başladı. Mesela sektör içerisinde yük mühendisliği kavramı konuşulmaya başlandı. Yıllar içerisinde daha da sektörümüz gelişecek diye öngörüyorum. Kalifiye personel sayımız da giderek artıyor. Denge unsuru gibi... Yani kalifiye personel arttıkça iş makinaları sayısı da artacak, gelir de artacak."

# TUNCEL: DEPREMLE BERABER VİNÇ SEKTÖRÜ DAHA ÖNEMLİ HALE GELDİ

**Öz Tuncel Vinç Genel Müdürü Ali Doğan Tuncel, vinç sektörünün çok önemli hale geldiğini ifade etti.**

Şubat ayı içerisinde art arda meydana gelen ve 11 ilimizi derinden etkileyen depremler, vinç sektörünü ön plana çıkardı. Konuyla alakalı Öz Tuncel Vinç Genel Müdürü Ali Doğan Tuncel şunları söyledi: "Firmamız, kendini yenileyen, sürekli yenilemekte olan; ileriye yönelik bir firmadır. Birçok alana hizmet veren makine parkurumuz bulunmaktadır. Operatörler de yetiştiriyoruz. Sürekli büyüme hedefinde olan bir firmayız. Öz Tuncel Vinç, Selahattin Tuncel tarafından kurulmuştur. 30 senelik bir firmayız. Kiralamalar yapıyoruz. Al-sat işlerimiz de bulunmaktadır. Grup firmasıyız. Müşterilerimize en kaliteli hizmeti sunmaya çalışıyoruz. Servis ve bakımı kendi aramızda yapıyoruz. Rüzgar enerjisinde daha çok hizmet vermek istiyoruz. İnşaat, sanayi alanlarında işlerimiz mevcut.



## KALİFİYE ELEMAN SIKINTISI

Sektörümüzde eleman sıkıntısı da bulunuyor. Kalifiye bir eleman yetiştirmek çok ciddi zaman gerektiriyor. Eleman yetiştirirken ömrümüzden ömür gidiyor. Sektöre kalifiye elemanlar gerekiyor. Yeni elemanlar yetiştiriyoruz.

## DEPREMDE SEKTÖRÜMÜZ ÖN PLANA ÇIKTI

Ülkemizde insanlar yaşadığı evler eskidi. Deprem bölgelerindeki evler de bu şekildedeydi. Deprem olunca korkunç bir tablo ile karşılaştık. Depremde herkes vinç peşinde koşmaya başladı. Depremle sektörümüzün önemi ayyuka çıkmış oldu. Şu an İstanbul, çok kötü bir durumda. Yeniliğe ihtiyacımız var. Bunun için de kule vinçler lazım, mobil vinçler lazım. Kentsel dönüşümün olması gerekiyor. Bizim sektörümüz her bakımdan stratejik ve önemli bir sektör."

# OSMAN AYAR: VİNÇ İŞLETMECİLERİNİN SESİNİN DAHA GÜR ÇIKMASI LAZIM

**Bilsa Vinç Genel Müdürü Osman Ayar, vinç işletmecilerinin birlik içinde hareket etmesi gerektiğini söyledi.**

Vinç işletmecileri yatırımlarına devam ediyor. Bilsa Vinç Genel Müdürü Osman Ayar, "Bilsa (Bilal ve Salih) Vinç, 2014 yılında kuruldu. Dilovası İMES Bölgesi'nde kurdum. 2014 yılından önce de sektörde çok ciddi tecrübelerim vardı. Makaslı platform yatırımlarımız devam ediyor. Manlift ve forkliftimiz var. Makaslı platformumuz var. İnşaat sektöründen uzak duruyorum. İnşaat sektörü makinelerimize zarar veriyor, kayıplarımız çok oluyor.

## GİDER KALEMLERİMİZ ARTTI

Sektörümüzde yeni personel yetiştiremiyoruz. Sektörümüzdeki operatörler, geçmişten gelen operatörler. Sektörümüzde operatör sıkıntısı çok fazla. Bu sıkıntıyı aşmak için aşağıdan eleman yetiştirmemiz lazım. Günümüzde giderlerimiz fazlasıyla artmış durumda. Yardımcı giderlerimiz arttı ve gün geçtikçe kalemler de çoğalıyor. Bu giderler de kar marjlarını düşürüyor. Dernekçilik olarak sesimizi duyuracak bir platformumuz yok.



## VİNÇ İŞLETMECİLERİ BİRLİK OLMALI

Gebze Vinç İşletmecileri Derneği başkanlığını da yaptım. Gebze'de vinç işletmecileri ile güzel bir yola çıktık ama işler, istediğimiz gibi olmadı. Depremlerle birlikte vinç sektörünün ne kadar önemli olduğunu görmüş olduk. Deprem, bize sektör olarak ne kadar stratejik bir alanda olduğumuzu öğretti. Bu tür olağanüstü dönemlerde ekipmanlarımızla destek olmalıyız. Biz, depreme 64 kişi olarak gittik ve desteğimizi olduk" dedi.



# Yükseklerde gözünüz varsa Vines Makinaya bekleriz...

Vines Makine işe başladığı günden beri yüksek performans ile çalışmaktadır.

Birçok makineyi sektörün öncüsü olan firmalarla ortak hareket ile imalatları yapılmaktadır. Vines Makina, Sepetli platform haricinde hiab vinç üretimini 'de başlamıştır.

"Yükseklerde gözünüz varsa,Vines Makinaya bekleriz" sloganı ile standart 'ta uygun makine yaptırmak isteyen sektöre ,Tuzladaki fabrikalarına davet etmektedir. Sektörün iki genç tecrübeli mühendisleri Serhat Çakır, Emre Terzinin ilk makinası olan Vines -Nova iş birliği çıkardıkları 36 metre sepetli platform reklamcılık alanında iş yapan firmaya teslim edilmiştir.



## ALİ BAYKAL: HBA AKÜ, EZBER BOZAN ÇALIŞMALARLA SEKTÖRDE TERCİH EDİLİYOR

Müşterilerine akü konusunda doğru bilgiyi verdiklerini ifade eden HBA Akü Genel Müdürü Ali Baykal ile sektördeki son durumu değerlendirdik.

Akümülatör sektöründe 40 yıllık bir geçmişe sahip olan Hüsmen Baykal Akümülatör (HBA AKÜ); starter akü imalatı ile başladığı iş hayatına, 2002 yılından itibaren endüstriyel akü imalatı ile devam etmektedir. Endüstriyel akü imalatı ile firma, endüstriyel akü pazarında önemli bir paya sahip olmuş ve ciddi bir sektörel açığı kapatmıştır. Bu alanda yapılan çalışmalar ile öncü çalışma biçimini oluşturarak önemli gelişmeler ve ilkler sektöre kazandırılmıştır. Firmanın ham madde girdileri tamamen Avrupa menşeli olup stoklu çalışmaktadır. HBA AKÜ, Yedek parça, tamir, bakım ve servis hizmetlerinde geniş filosuyla opsiyonel ve etkin çözümler sunmakta iddialıdır. HBA Akü Genel Müdürü Ali Baykal, "Ara şarjlar, derin şarjlar, güç kayıplarının yaşanması, çalışan değişiklikleri gibi nedenler akülerin güç kaybına neden olmaktadır. Lityum bataryalarda da aynı kullanım mevcut. Derin deşarj, aşırı deşarj her iki akü grup için de geçerlidir. Akünün aşırı derecede deşarj edilmesinden sonra şarj edilmeyişi aküyü zayıflatmaktadır" dedi.



### KALİTE ODAKLI OLMAMIZ TERCİH EDİLMEMİZE NEDEN OLUYOR

"Fiyat odaklı ürünler satmıyoruz, kalite odaklı ürünler satıyoruz. Butik hizmeti veriyoruz. Kaliteli ürün satmamız bize avantaj sağlayabiliyor" diyen Baykal son olarak şunları söyledi: "Satış sonrası hizmetlerde de tüm gücümüzle müşterilerimizin problemlerini çözmeye odaklanıyoruz. Aküyü doğru kullanmak, aküyü tanımak, aküyü bilmek ve çalışanların bu anlamda eğitilmesi gerekmektedir. Sektörde birçok şeyle karşılaşılıyor. Kullanıcıya engel olamıyorsunuz. Son kullanıcının bilinçli olması gerekiyor. Şu anda makaslı platformlar için IP koruma sistemi yüksek olan yeni bir ürün geliştireyoruz. Toza ve suya karşı dayanıklı... Yaklaşık 2 ay sonra tanıtımını yapabiliriz. Türkiye geneli ürün satıyoruz. 2023 yılındaki projelerimiz lityum aküleri sahaya sürmemizle oluştu. Bu yıl ve önümüzdeki yıllarda da lityum odaklı yeni çalışmalarımız olacak. Enerji depolama üzerine, güneş ve rüzgar enerjisinden yararlanarak önemli yerli ve milli çalışmalar gerçekleştireceğiz. Türki cumhuriyetler gibi ülkelere ihracat gerçekleştiriyoruz."

## AYHAN GÜZELSESLİ: DÖVİZİN YÜKSELİŞİ FORKLİFT FİYATLARINI ARTIRDI

Hepsi forklift web sitesi yetkili Müdürü Ayhan Güzelsesli, sektörde finansmana ulaşımın zorluğunun özenle altını çizdi.

Hepsi forklift web sitesi yetkili Müdürü Ayhan Güzelsesli, "Ben, 52 yaşındayım. Sahanın içindeyim. Sahadan vazgeçmek olmaz. Hayatın her alanında olduğu gibi iş hayatımızda da her gün yeni yeni şeyler öğreniyoruz. Eğitime her zaman inanıyorum" dedi. Dizel forkliftlerde Türkiye'nin bir değişime uğradığını söyleyen Güzelsesli, "Euro 3 ve Euro 5 model forkliftler sektöre önemli katma değerler sunuyor. Forkliftler, istif makinaları Avrupa, ABD, Çin ve Japonya gibi yerlerde üretiliyor. Türkiye 2023 mart ayının sonuna kadar Euro 3 tipi ürünü ülkemize sokabiliyorduk. Ama şimdilerde Euro 5 makinalar gelmeye başladı. Ama euro 5'e de sektör hazır değil. Kimse bilmiyor. Emisyonlar Euro 5 motorlarda daha da düşürüldü. Doğaya karbon emisyonu anlamında euro 5 çok önemli hizmetler sunacaktır. Şu anda Avrupa'da euro 5'ler aktif haldedir. Biz de Avrupa'nın gerisinde değiliz.

**GENEL BİR DURGUNLUK VAR, SEKTÖRDE PARAYA ULAŞMAK ZORLAŞTI**

Lityum aküler, çok daha kullanışlı. Lityum aküler, çok hızlı şarj edilebiliyor. Bakım gerektirmiyor. Bu da euro 5 forkliftlerdeki bakımı daha tercih edilir hale getirdi ve lityuma hızlı dönüş oldu. Günümüzde akaryakıt fiyatları her geçen gün artıyor. Bu da lityum aküleri daha cazip hale getiriyor. Türkiye'de şu anda paraya ulaşmak zorlaştı. Leasingler ve finansman enstrümanlarında bir sıkıntı, bir durgunluk var. Forklift sektöründe paraya ulaşmak zorlaştığı için satışlar yavaşladı. Dövizin yükselişi fiyatları da yükseltti. Önümüzde harika bir tablo yok. Süreci hep beraber görüp değerlendireceğiz" ifadesini kullandı.



# MP110



## MP110 EL6-E5

# MP165



Whatsapp Destek

0 507 652 88 00

f @ t in /mecprom





**MECPROM**

[mecprom.com](http://mecprom.com)



*For Your Dreams*



**MP165 ES7-E5**



0 232 600 0 600  
www.absvinc.com

ABS VINÇ LOJİSTİK VE TİCARET A.Ş.  
Şehitkemal Mah. Aliğa Cad. No: 105  
Aliğa / İzmir  
Tel.: 0232 600 0 600



Firma olarak vinç hizmetlerinin hi-up, sepetli platform, ağır nakliyat, mobil vinç, makaslı platform ve manlift gruplarında hizmet vermektedir.

Ayrıca vinç hizmetleri dışında vinç tamir ve bakımı, sahip olduğumuz çekici ve lowbed ile araç ve malzeme taşıma hizmetlerimiz de bulunmaktadır.



Mobil Vinçler

Hi-Up Vinçler

Araç Üstü Platformlar

Forkliftler

Nakliye Araçları

**DAİMA YANINIZDAYIZ**



# HÜSMEN BAYKAL AKÜMÜLATÖR

+90 212 418 49 04 +90 212 418 49 05 www.hba.com.tr

## Satış ve Satış Sonrası Hizmetleri ile **Endüstriyel Akülerde Çözüm Ortağınız....**

- ✓ HBA AKÜ Markası ile Lityum Akü 25.6V LifePO4 Battery Üretimi ve Satışları Başlamıştır.



- ✓ Tüplü Plaka Teknolojisi, Extra Uzun Ömür Yüksek Performans Akü satışlarımız devam etmektedir.



8mt -12 mt arası  
Akülü Menlift -Makaslı

6-230 AH



14mt-18mt arası  
Akülü Menlift -Makaslı

6-260 AH



12 mt-41mt arası  
Eklemli Platform -Menlift  
Aküleriniz için

6-260 AH



## Hüsmen Baykal Akümülatör Sanayi ve Ticaret Ltd. Şti.

Hüsmen Baykal Akümülatör Sanayi ve Ticaret Ltd. Şti. Esentepe  
Mah.Sultangazi Küçük San.Sitesi 2951.Sk No:9/A Sultangazi / İstanbul

info@hba.com.tr  
www.hba.com.tr



**Sarilar continues to be  
the crane supplier of the  
largest projects.**



**Your Reliable Partner in  
Heavy Lifting & Heavy Transport**

**Sarilar Group**



[www.sarilar.com.tr](http://www.sarilar.com.tr)

**Turkey**

[info@sarilar.com.tr](mailto:info@sarilar.com.tr)  
+902626418589

**Georgia**

[www.sarilar.ge](http://www.sarilar.ge)  
+995 599 33 37 82

  
[/sarilargroup](https://www.instagram.com/sarilargroup)